

## Serie 4, Lavavajillas totalmente integrable, 60 cm SMV46MD00E

**A++**

- **Función Extra Secado:** proporciona un secado extra para conseguir resultados perfectos.
- **Copas 40 °C:** limpieza suave para tu cristalería delicada.
- **Cestas MaxFlex:** adapta la capacidad de tu lavavajillas según tus necesidades.
- La 3ª bandeja VarioDrawer permite realizar la carga de cubiertos para que la cesta inferior quede totalmente libre para cacerolas o vajilla de gran tamaño
- Cesta superior RackMatic 3 niveles puedes regular con absoluta seguridad la altura de la cesta superior hasta 5 cm en 3 niveles diferentes, incluso con la cesta llena.

### Technical Data

Water consumption : 9.5 l  
 Built-in / Free-standing : Built-in  
 Height of removable worktop : 0 mm  
 Dimensions of the product (HxWxD) : 815 x 598 x 550 mm  
 Min. required niche size for installation (HxWxD) : 815-875 x 600 x 550 mm  
 Depth with open door 90 degree : 1150 mm  
 Adjustable feet : Yes - all from front  
 Maximum adjustability feet : 60 mm  
 Net weight : 35.7 kg  
 Gross weight : 38.0 kg  
 Connection Rating : 2400 W  
 Fuse protection : 10 A  
 Voltage : 220-240 V  
 Frequency : 50; 60 Hz  
 Length electrical supply cord : 175 cm  
 Plug type : GARDY plug w/ earthing  
 Length inlet hose : 165 cm  
 Length outlet hose : 190 cm  
 EAN code : 4242002995106  
 Number of place settings : 14  
 Energy efficiency class (2010/30/EC) : A++  
 Energy consumption annual - NEW (2010/30/EC) : 266.00 kWh/annum  
 Energy consumption : 0.93 kWh  
 Power consumption in left-on mode - NEW (2010/30/EC) : 0.20 W  
 Power consumption in off-mode - NEW (2010/30/EC) : 0.20 W  
 Water consumption annual - NEW (2010/30/EC) : 2660 l/annum  
 Drying performance : A  
 Reference programme : Eco  
 Total cycle time of reference programme : 210 min  
 Noise level : 44 dB(A) re 1 pW  
 Installation typology : Full-integrated



### Optional accessories

SGZ1010 : inlet and outlet hose extention  
 SMZ2056 : Attachment door, stainless steel  
 SMZ5300 : GlassSecure Tray



4 242002 995106

## **Serie 4, Lavavajillas totalmente integrable, 60 cm SMV46MD00E**

---

- Sistema apertura asistida OpenAssist
- Clase de eficiencia energética: A++dentro del rango A+++ (más eficiente) a D (menos eficiente)
- Motor EcoSilence, mínimo ruido y mejor eficiencia
- 3ª bandeja VarioDrawer
- Capacidad: hasta 14 servicios
- AquaSensor®: AquaSensor: programa automático
- Display con indicación de Información de tiempo restante, reposición de sal y abrillantador, sal y abrillantador
- Programación diferida hasta 24 h
- Programa Programa especial: limpieza de la cuba
- 6 programas de lavado: Intensivo 70 °C, Auto diario 45-65 °C, ECO 50 °C, Copas 40 °C, 1 hora 65 °C y Prelavado
- 3 funciones especiales: VarioSpeed, Higiene Plus, Extra Secado
- InfoLight: proyección de luz en el suelo cuándo está en funcionamiento
- Cuba interior del lavavajillas de acero inoxidable. 10 años de garantía en la cuba. 10 años de garantía
- AquaStop: sistema de protección antifugas. Garantía de por vida
- GlassProtect: máximo cuidado para tu vajilla más delicada, Intercambiador de calor
- Cesta superior RackMatic regulable en 3 alturas
- Detección automática de detergentes "Todo en 1"
- Bandeja dosificadora de detergentes combinados
- Cesta con varillas abatibles cesta superior/inferior: 2/4
- Conexión a agua fría o caliente
- Consumos: 0.93 kWh/9.5 litros
- Lavavajillas extra silencioso: 44 dB (A) re 1 pW
- Dimensiones del aparato (alto x ancho x fondo): 81.5 x 59.8 x 55 cm
- Consultar planos de instalación para su montaje y correcta integración

**Serie 4, Lavavajillas totalmente integrable,  
60 cm  
SMV46MD00E**

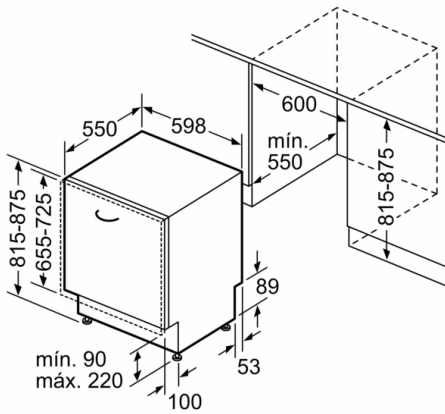

Dimensiones en mm

