

Serie 2, Lavavajillas totalmente integrable, 60 cm SMV2ITX09E



| | |
|-------------|---|
| SGZ0BI02 | Perfiles laterales en acero 81,5 cm |
| SGZ1010 | Accesorio lavavajillas ext. AquaStop |
| SGZ8BI00 : | |
| SMZ1051EU : | |
| SMZ2014 | ACCESORIOS LALAVAJ |
| SMZ2056 | Puerta acero p/lavavajillas 60cm integ. |
| SMZ5000 | Accesorio |
| SMZ5002 | Accesorio |
| SMZ5003 | Accesorio |
| SMZ5300 | Soporte para 4 copas |

Lavavajillas conectables con opción de reducción de ruido en cualquier momento vía app Home Connect, Silence on demand.

- **Función Extra Secado:** proporciona un secado extra para conseguir resultados perfectos.
- **Ajusta la altura de la cesta superior de tu lavavajillas ganando más espacio y flexibilidad para platos de gran diámetro.**
- **Silence on demand: pausa activa de hasta 30 min el nivel de ruido en cualquier momento a través de la app Home Connect.**
- **Home Connect: electrodomésticos con conectividad inteligente a internet para facilitar las tareas.**
- **Descarga de programas: bájate otros programas que se adapten a tu día a día a través de la app Home Connect.**

| | |
|--|------------------------------|
| Clase de eficiencia energética: | E |
| Consumo de energía por 100 ciclos programa ECO: | 94 kWh |
| Nº máx. servicios: | 13 |
| Consumo de agua programa ECO por ciclo: | 9.5 l |
| Duración del programa: | 4:10 h |
| Nivel de ruido: | 46 dB(A) re 1pW |
| Clase de nivel de ruido: | C |
| Tipo de construcción: | Integrable |
| Altura de la encimera extraíble: | 0 mm |
| Dimensiones del aparato: | 815 x 598 x 550 mm |
| Dimensiones de instalación necesarias (H x W x D): | 815-875 x 600 x 550 mm |
| Fondo con puerta abierta a 90 grados: | 1150 mm |
| Patas regulables: | Si, a todo |
| Ajuste máximo de las patas: | 60 mm |
| Zócalo regulable: | Ambos, horizontal y vertical |
| Peso neto: | 33.5 kg |
| Peso bruto: | 35.6 kg |
| Potencia: | 2400 W |
| Intensidad corriente eléctrica: | 10 A |
| Tensión: | 220-240 V |
| Frecuencia: | 50; 60 Hz |
| Índice de reparabilidad: | 0.0 |
| Longitud del cable de alimentación eléctrica: | 175.0 cm |
| Tipo de enchufe: | Schuko a tierra |
| Longitud del manguito de entrada: | 165 cm |
| Longitud del manguito de salida: | 190 cm |
| Código EAN: | 4242005498765 |
| Tipo de instalación: | Integrable |



Serie 2, Lavavajillas totalmente integrable, 60 cm SMV2ITX09E

Lavavajillas conectables con opción de reducción de ruido en cualquier momento vía app Home Connect, Silence on demand.

- Clase de eficiencia energética: E dentro del rango de A (más eficiente) a G (menos eficiente)
- Consumo de agua por ciclo: 9.5 litros
- Capacidad: 13 servicios
- Duración del programa⁴: 4:10 (h:min)
- Nivel de ruido: 46 dB
- Clase de eficiencia sonora: C
- Programa Prelavado: configurable en la tecla "Favorito"
- Funciones: Extra Secado, Media carga, SpoD VarioSpeed
- Programa especial: Limpieza de la cuba
- Funciones adicionales vía Home Connect app: HygienePlus, Silence on demand
- AquaSensor: programa automático
- Bandeja dosificadora de detergentes combinados
- Motor EcoSilence, mínimo ruido y mejor eficiencia
- "Todo en 1": detección automática de detergentes combinados
- Filtro autolimpiable Triple filtro autolimpiante.
- Cuba mixta de acero inoxidable con base Polinox®. 10 años de garantía en la cuba
- Cesta inferior estándar
- Cesta superior regulable en altura
- Freno en cesta inferior evitando posibles descarrilamientos
- Bandeja para grandes cubiertos
- Cestillo para cubiertos en la cesta inferior
- Bandeja para tazas en la cesta superior
- Home Connect: controla tu electrodoméstico desde cualquier lugar a través de la app
- Display digital y teclas con acceso directo a funciones y programas que quedan ocultos con la puerta cerrada
- Idioma predeterminado de fábrica del display(Ingles).
- InfoLight: proyección de luz en el suelo para saber que está en funcionamiento
- Señal acústica de fin de programa
- Inicio diferido: 3/6/9 horas
- AquaStop: sistema de protección antifugas. Garantía de por vida
- GlassProtect: máximo cuidado de tu vajilla más delicada
- Protector vapores
- Dimensiones del aparato (alto x ancho x fondo): 81.5 x 59.8 x 55 cm

Eficiencia energética y consumos

Programas y funciones

Prestaciones

Equipamiento

- 2
- Ruedines de baja fricción en la cesta inferior

Control del aparato

Información técnica

- ¹ Dentro del rango de eficiencia energética desde A (más eficiente) hasta G (menos eficiente)
- ² Consumo de energía en kWh por 100 ciclos (en programa ECO 50 °C)
- ³ Consumo de agua en litros por ciclo (en programa ECO 50 °C)
- * Información sobre los términos y condiciones de la garantía en la web.
- ⁴ Duración del programa ECO 50 °C

**Serie 2, Lavavajillas totalmente integrable, 60 cm
SMV2ITX09E**

dimensiones en mm

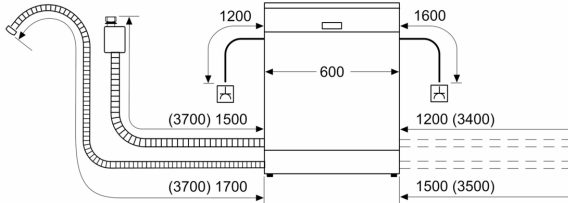

⏏ enchufe
() valores con juego de prolongación

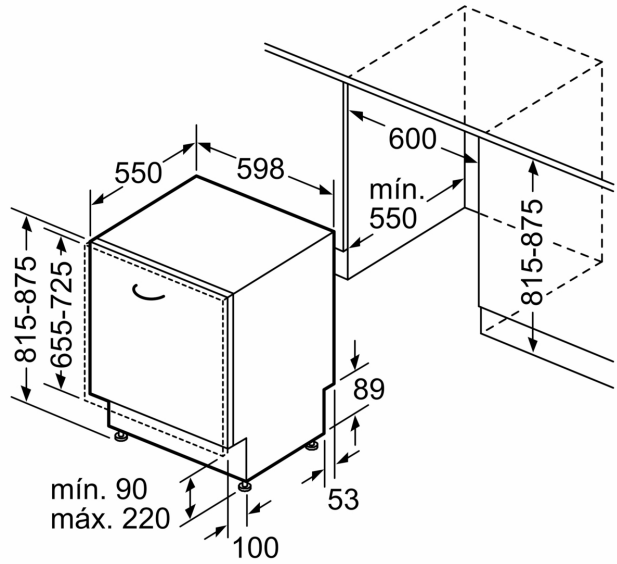

Dimensiones en mm