

**Serie 6, Lavavajillas para montaje bajo encimera, 60 cm, Acero cepillado SMP6ZCS80S**



SGZ0BI01	Perfiles laterales en acero 81,5 cm
SGZ0IC00	Soporte clip para cesta superior
SGZ1010	Accesorio lavavajillas ext. AquaStop
SMZ1051EU :	
SMZ2014	ACCESORIOS LALAVAJ
SMZ5002	Accesorio
SMZ5100	Cestillo para cubiertos

**Lavavajillas semi-integrable con puerta decorativa para el diseño as cuidado de tu cocina y las mejores prestaciones de los lavavajillas Bosch.**

- Lavavajillas Bosch sostenibles gracias a la múltiple tecnología que incorporan. Tecnología ActiveWater consumo respetuoso de agua y energía garantizando unos resultados excelentes de limpieza.
- Home Connect: electrodomésticos con conectividad inteligente a internet para facilitar las tareas.
- PerfectDry: un secado perfecto de toda la vajilla con menos consumo de energía.
- Programa inteligente: lavado y secado perfectos
- Programa Automático: adapta el rango de temperatura y la presión del agua en función del grado de suciedad detectado. Todo ello garantizando los mejores resultados de lavado y cuidado de la vajilla.

Clase de eficiencia energética:	..... C
Consumo de energía por 100 ciclos programa ECO:	..... 75 kWh
Nº máx. servicios:	..... 14
Consumo de agua programa ECO por ciclo:	.....9.5 l
Duración del programa:	..... 3:55 h
Nivel de ruido:	..... 41 dB(A) re 1pW
Clase de nivel de ruido:	..... B
Tipo de construcción:	..... Integrable
Altura de la encimera extraíble:	..... 0 mm
Dimensiones del aparato:	..... 815 x 598 x 573 mm
Dimensiones de instalación necesarias (H x W x D):	..... 815-875 x 600 x 550 mm
Fondo con puerta abierta a 90 grados:	..... 1150 mm
Patas regulables:	..... Si, a todo
Ajuste máximo de las patas:	..... 60 mm
Zócalo regulable:	..... Ambos, horizontal y vertical
Peso neto:	..... 53.1 kg
Peso bruto:	..... 55.0 kg
Potencia:	..... 2400 W
Intensidad corriente eléctrica:	..... 10 A
Tensión:	..... 220-240 V
Frecuencia:	..... 50; 60 Hz
Longitud del cable de alimentación eléctrica:	..... 175.0 cm
Tipo de enchufe:	..... Schuko a tierra
Longitud del manguito de entrada:	..... 165 cm
Longitud del manguito de salida:	..... 190 cm
Código EAN:	..... 4242005372188
Tipo de instalación:	..... Integrable entre muebles



**Serie 6, Lavavajillas para montaje bajo encimera, 60 cm, Acero cepillado  
SMP6ZCS80S**

dimensiones en mm

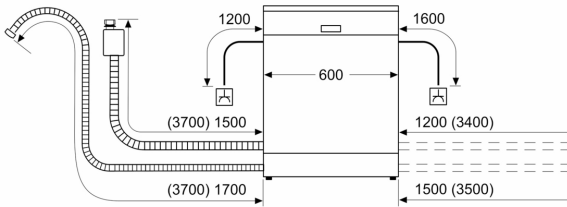

⏏ enchufe  
( ) valores con juego de prolongación

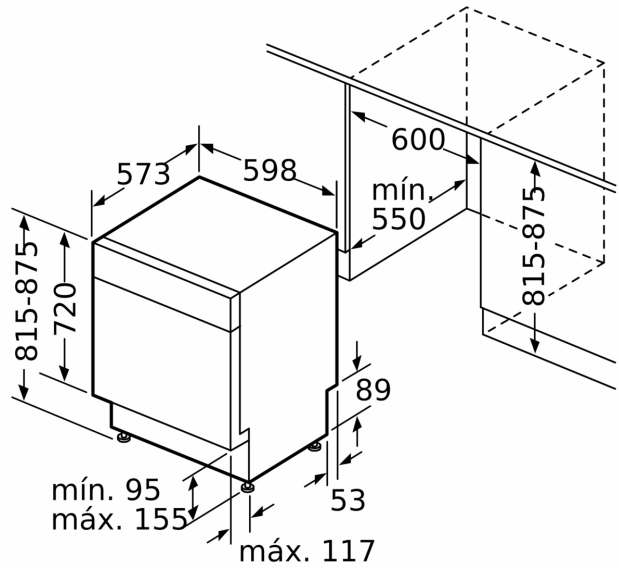

Dimensiones en m