

Serie 6, Lavavajillas para montaje bajo encimera, 60 cm, Black inox SMP6ZCC80S



Lavavajillas semi-integrable con puerta decorativa para el diseño as cuidado de tu cocina y las mejores prestaciones de los lavavajillas Bosch.

- Lavavajillas Bosch sostenibles gracias a la múltiple tecnología que incorporan. Tecnología ActiveWater consumo respetuoso de agua y energía garantizando unos resultados excelentes de limpieza.
- Home Connect: electrodomésticos con conectividad inteligente a internet para facilitar las tareas.
- PerfectDry: un secado perfecto de toda la vajilla con menos consumo de energía.
- Programación diferida: programa en qué momento quieres que lave y aprovecha las horas de menor coste de la energía.
- Programa inteligente: lavado y secado perfectos

Datos técnicos

Clase de eficiencia energética:	C
Consumo de energía por 100 ciclos programa ECO:	75 kWh
Nº máx. servicios:	14
Consumo de agua programa ECO por ciclo:	9.5 l
Duración del programa:	3:55 h
Nivel de ruido:	41 dB(A) re 1 pW
Clase de nivel de ruido:	B
Tipo de construcción:	Integrable
Altura de la encimera extraíble:	0 mm
Dimensiones del aparato:	815 x 598 x 573 mm
Dimensiones de instalación necesarias (H x W x D):	815-875 x 600 x 550 mm
Fondo con puerta abierta a 90 grados:	1150 mm
Patas regulables:	Si, a todo
Ajuste máximo de las patas:	60 mm
Zócalo regulable:	Ambos, horizontal y vertical
Peso neto:	53.1 kg
Peso bruto:	55.0 kg
Potencia:	2400 W
Intensidad corriente eléctrica:	10 A
Tensión:	220-240 V
Frecuencia:	50; 60 Hz
Longitud del cable de alimentación eléctrica:	175.0 cm
Tipo de enchufe:	Schuko a tierra
Longitud del manguito de entrada:	165 cm
Longitud del manguito de salida:	190 cm
Código EAN:	4242005372225
Tipo de instalación:	Integrable entre muebles

Accesorios opcionales

SGZ0BI01	Accesorio
SGZ0IC00	Soporte clip para cesta superior
SGZ1010	Accesorio lavavajillas ext. AquaStop
SMZ1051EU :	
SMZ2014	ACCESORIOS LALAVAJ
SMZ5002	Accesorio
SMZ5100	ACCESORIO LAVAVAJILLAS CESTILLO 60CM



Serie 6, Lavavajillas para montaje bajo encimera, 60 cm, Black inox SMP6ZCC80S

dimensiones en mm

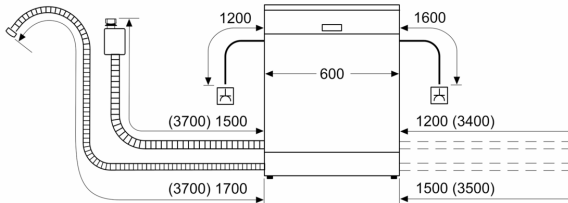

⏏ enchufe
() valores con juego de prolongación

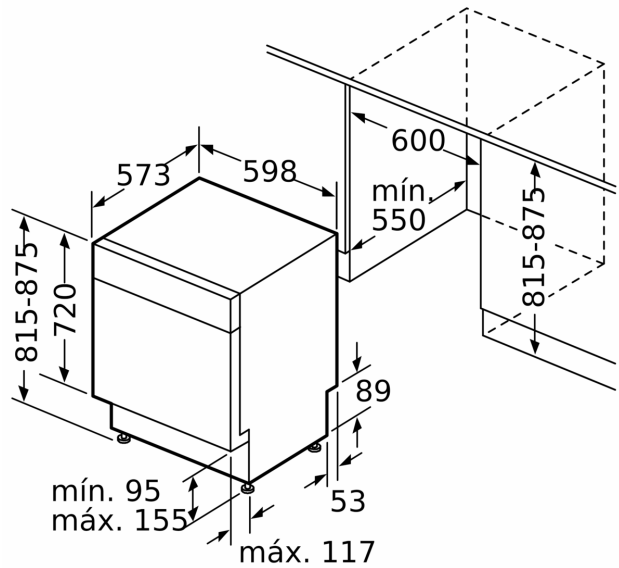

Dimensiones en mm