

Serie 4, Lavavajillas para montaje bajo encimera, 60 cm, Acero cepillado SMP4ECS71S



Accesorios opcionales

SGZ0BI01	Perfiles laterales en acero 81,5 cm
SGZ1010	Accesorio lavavajillas ext. AquaStop
SMZ5100	Cestillo para cubiertos
SMZ5300	Soporte para 4 copas

¹ Dentro del rango de clases de eficiencia energética de A a G.
² Consumo de energía en kWh por 100 ciclos (en el programa Eco 50 °C)
³ en el programa Eco 50 °C
⁴ Duración del programa Eco 50 °C
⁵ Level 1 Hygiene Label - According to the tests performed by the Institute for Integrative Hygiene and Virology related to the removal of enveloped viruses (e.g. Corona, influenza) in the tested Eco 50°C programme using commercially available detergents for household dishwashers. Level 3 Hygiene Label - According to the tests performed by the Institute for Integrative Hygiene and Virology related to the removal of enveloped and non-enveloped viruses (e.g. Murine Parvo MVM, Corona, Influenza, Noro) in the tested program Intensive 70°C using commercially available detergents for household dishwashers. The Machine Care programme was tested with the Bosch machine cleaning and care products. Further information can be found at: <https://integrative-hygiene.de/> Subject to technical changes; We assume no liability for the correctness of the information provided. Illustration(s) exemplary, for explanation purposes

Lavavajillas semi-integrable con puerta decorativa para el diseño as cuidado de tu cocina y las mejores prestaciones de los lavavajillas Bosch.

- **Lavavajillas Comfort Control:** su diseño impecable incluye un panel de control que permanece oculto hasta que lo necesitas.
- **Secado eficiente:** mejora los resultados optimos de secado en terminos eficientes con la apertura automática de la puerta tras finalizar el ciclo seleccionado.
- **Alto nivel de higene validado en programas como Eco a 50°C, Intensivo a 70°C y Limpieza de la cuba.** ⁵
- **Cestas MaxFlex:** gracias a su flexibilidad se puede adaptar las cestas a las necesidades de cada momento, con mayor estabilidad en la vajilla y un mejor deslizamiento de la cesta.
- **La 3ª bandeja VarioDrawer permite realizar la carga de cubiertos para que la cesta inferior quede totalmente libre para cacerolas o vajilla de gran tamaño**

Datos técnicos

Clase de eficiencia energética ¹ : B
Consumo de energía por 100 ciclos programa ECO ² : 65 kWh/100 ciclos
Nº máx. servicios: 14
Consumo de agua programa ECO por ciclo ³ : 9.0 l
Duración del programa ⁴ : 3:35 h
Nivel de ruido: 42 dB(A) re 1pW
Clase de nivel de ruido: B
Tipo de construcción: Integrable
Altura de la encimera extraíble: 0 mm
Dimensiones de instalación necesarias (H x W x D): 815-875 x 600 x 550 mm
Fondo con puerta abierta a 90 grados: 1150 mm
Patas regulables: Sí - todas en la parte frontal
Ajuste máximo de las patas: 60 mm
Zócalo regulable: Ambos, horizontal y vertical
Peso neto: 40.8 kg
Peso bruto: 43.0 kg
Potencia: 2400 W
Intensidad corriente eléctrica: 10 A
Tensión: 220-240 V
Frecuencia: 50; 60 Hz
Máximo nivel de dureza del agua: 50°DH
Longitud del cable de alimentación eléctrica: 175 cm
Tipo de enchufe: Schuko a tierra
Longitud del manguito de entrada: 165 cm
Longitud del manguito de salida: 190 cm
Código EAN: 4242005453795
Tipo de instalación:	Libre instalación para encimeras de 82 cm o más



Serie 4, Lavavajillas para montaje bajo encimera, 60 cm, Acero cepillado SMP4ECS71S

Lavavajillas semi-integrable con puerta decorativa para el diseño as cuidado de tu cocina y las mejores prestaciones de los lavavajillas Bosch.

- Clase de eficiencia energética¹: B
- Consumo de energía² / agua³: 65 kWh / 9 litros
- Capacidad: 14 servicios
- Duración del programa⁴: 3:35 (h:min)
- Nivel de ruido: 42 dB(A) re 1 pW
- Clase de eficiencia sonora: B
- 6 programas de lavado: Eco 50 °C, Automático 45-65 °C, Intensivo 70 °C, 1 hora 65 °C, Glass 40 °C y Favorito (prelavado)
- Programa Prelavado: configurado en la tecla "Favorito"
- Programa especial: limpieza de la cuba
- Funciones adicionales vía Home Connect app: Night Program, Silence on demand
- Secado eficiente: opción de apertura automática de la puerta al finalizar el ciclo
- Bandeja dosificadora de detergentes combinados
- Motor EcoSilence, mínimo ruido y mejor eficiencia
- "Todo en 1": detección automática de detergentes combinados
- Filtro autolimpiable Triple filtro autolimpiante.
- Cuba interior del lavavajillas de acero inoxidable. 10 años de garantía en la cuba
- Cestas Max Flex con varillas abatibles marcadas en rojo (touchpoints)
- Zona ExtraClean: limpieza intensiva hasta de la suciedad más resistente
- 3ª bandeja VarioDrawer
- Cesta superior RackMatic regulable en 3 alturas
- Freno en cesta inferior evitando posibles descarrilamientos
- 2 varillas abatibles en la cesta superior
- Home Connect: controla tu electrodoméstico desde cualquier lugar a través de la app
- acero inoxidable cromo pintado
- Controles en el borde superior de la puerta
- Idioma predeterminado de fábrica del display(Ingles).
- Info display front
- Programación de inicio diferido hasta 24 horas vía App Home Connect
- AquaStop: sistema de protección antifugas. Garantía de por vida
- GlassProtect: máximo cuidado de tu vajilla más delicada
- Acero inoxidable
- Embudo de reposición de la sal
- Protector vapores
- Dimensiones del aparato (alto x ancho x fondo): 81.5 x 59.8 x 57.3 cm

Eficiencia energética y consumos

Programas y funciones

- AquaSensor: programa automático

Prestaciones

Equipamiento

- 6 varillas abatibles en la cesta inferior
- Protección antideslizante en la cesta superior
- 2 soportes para tazas en cesta superior
- 2 soportes para tazas en la cesta inferior

Control del aparato

Información adicional

Información técnica

* Información sobre los términos y condiciones de la garantía en la web.

¹ Dentro del rango de eficiencia energética desde A (más eficiente) hasta G (menos eficiente)

² Consumo de energía en kWh por 100 ciclos (en programa ECO 50 °C)

³ Consumo de agua en litros por ciclo (en programa ECO 50 °C)

⁴ Duración del programa ECO 50 °C

**Serie 4, Lavavajillas para montaje bajo encimera, 60 cm, Acero cepillado
SMP4ECS71S**

dimensiones en mm



⏏ enchufe
() valores con juego de prolongación

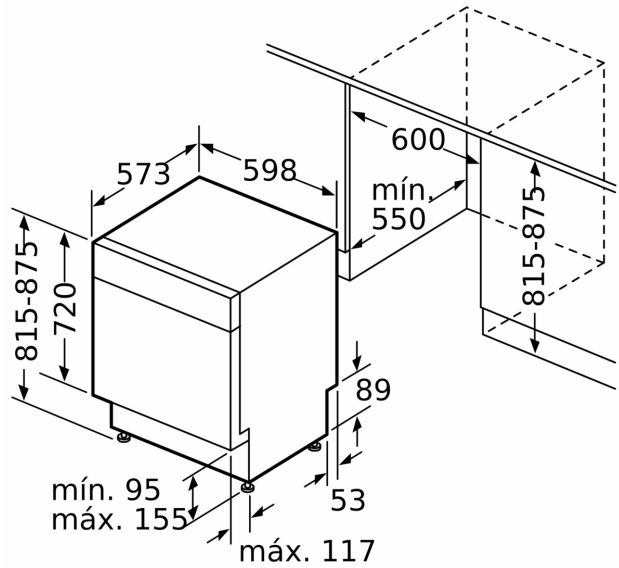

Dimensiones en mm