

Serie 4, Lavavajillas totalmente integrable, 60 cm, Puerta deslizante SMH4ITX12E



Accesorios opcionales

SGZ0BI02	Accesorio
SGZ0IC00	Soporte clip para cesta superior
SGZ1010	Accesorio lavavajillas ext. AquaStop
SGZ8BI00 :	
SMZ1051EU :	
SMZ2014	ACCESORIOS LALAVAJ
SMZ5000	Accesorio
SMZ5300	ACCESORIO LAVAVAJILLAS SOPORTE COPAS

Lavavajillas con Home Connect: controla el aparato a través de dispositivos móviles, descarga programas adicionales, disfruta del diagnóstico remoto y programa un ciclo de lavado diferido a través del asistente de energía...

- Lavavajillas Bosch sostenibles gracias a la múltiple tecnología que incorporan. Tecnología ActiveWater consumo respetuoso de agua y energía garantizando unos resultados excelentes de limpieza.
- Home Connect: electrodomésticos con conectividad inteligente a internet para facilitar las tareas.
- Sistema de puerta deslizante que permite ganar flexibilidad a la hora de instalar un lavavajillas: bajo encimera o en alto, sin renunciar a un diseño limpio y perfecto.
- Programa Automático: adapta el rango de temperatura y la presión del agua en función del grado de suciedad detectado. Todo ello garantizando los mejores resultados de lavado y cuidado de la vajilla.
- Función Extra Secado: proporciona un secado extra para conseguir resultados perfectos.

Datos técnicos

Clase de eficiencia energética: E
Consumo de energía por 100 ciclos programa ECO: 92 kWh
Nº máx. servicios: 12
Consumo de agua programa ECO por ciclo:10.5 l
Duración del programa: 4:30 h
Nivel de ruido: 48 dB(A) re 1 pW
Clase de nivel de ruido: C
Tipo de construcción: Integrable
Altura de la encimera extraíble: 0 mm
Dimensiones del aparato: 815 x 598 x 550 mm
Dimensiones de instalación necesarias (H x W x D):815-875 x 600 x 550 mm
Fondo con puerta abierta a 90 grados:1150 mm
Patas regulables: Si, a todo
Ajuste máximo de las patas:60 mm
Zócalo regulable:Ambos, horizontal y vertical
Peso neto: 32.3 kg
Peso bruto:34.4 kg
Potencia:2400 W
Intensidad corriente eléctrica: 10 A
Tensión: 220-240 V
Frecuencia: 50; 60 Hz
Repair index:8.6
Longitud del cable de alimentación eléctrica: 175.0 cm
Tipo de enchufe: Schuko a tierra
Longitud del manguito de entrada: 165 cm
Longitud del manguito de salida: 190 cm
Código EAN: 4242005248506
Tipo de instalación:Integrable



Serie 4, Lavavajillas totalmente integrable, 60 cm, Puerta deslizante SMH4ITX12E

Lavavajillas con Home Connect: controla el aparato a través de dispositivos móviles, descarga programas adicionales, disfruta del diagnóstico remoto y programa un ciclo de lavado diferido a través del asistente de energía...

- Clase de eficiencia energética: E dentro del rango de A (más eficiente) a G (menos eficiente)
- Consumo de agua por ciclo: 10.5 litros
- Capacidad: 12 servicios
- Nivel de ruido: 48 dB
- Home Connect: controla tu electrodoméstico desde cualquier lugar a través de la app
- 6 programas de lavado: Eco 50 °C, Automático 45-65 °C, Intensivo 70 °C, 1 hora 65 °C, Glass 40 °C y Favorito
- Programa Prelavado: configurable en la tecla "Favorito"
- 3 funciones: Extra Secado, Higiene Plus, SpoD VarioSpeed
- Programa especial: Limpieza de la cuba
- Silence on demand vía App HC
- Bandeja dosificadora de detergentes combinados
- Motor EcoSilence, mínimo ruido y mejor eficiencia
- Detección automática de detergentes "Todo en 1"
- Triple filtro autolimpiante.
- Cuba mixta de acero inoxidable con base Polinox®. 10 años de garantía en la cuba
- Cestillo Duo - Parrillas totalmente abatibles - Regulación en altura RackMatic® - Accesorios especiales para copas, tazas y cubiertos - Accesorio especial para el lavado de bandejas de hornos o filtros de campanas
- Freno en cesta inferior evitando posibles descarrilamientos
- Cesta superior regulable en altura
- Cestillo para cubiertos en la cesta inferior
- Display digital y teclas con acceso directo a funciones y programas
- Display digital con indicadores luminosos y teclas
- InfoLight: proyección de luz en el suelo para saber que está en funcionamiento
- Información de tiempo restante, reposición de sal y abrillantador en el display
- Programación diferida hasta 24 h
- AquaStop: sistema de protección antifugas. Garantía de por vida
- GlassProtect: máximo cuidado de tu vajilla más delicada
- Protector vapores
- Lavavajillas con puerta deslizante
- Dimensiones del aparato (alto x ancho x fondo): 81.5 x 59.8 x 55 cm

* Información sobre los términos y condiciones de la garantía en la web.

¹ Dentro del rango de eficiencia energética desde A (más eficiente) hasta G (menos eficiente)

² Consumo de energía en kWh por 100 ciclos (en programa ECO 50

°C)

³ Consumo de agua en litros por ciclo (en programa ECO 50 °C)

⁴ Duración del programa ECO 50 °C

Serie 4, Lavavajillas totalmente integrable, 60 cm, Puerta deslizante SMH4ITX12E

dimensiones en mm



⏏ enchufe
() valores con juego de prolongación

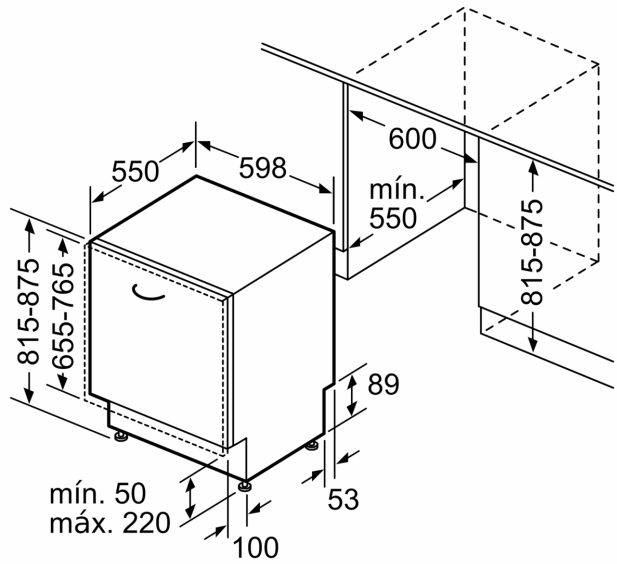

Dimensiones en mm