

## Serie 4, Lavavajillas totalmente integrable, 60 cm, Puerta deslizante SMH4HCX48E



### Accesorios opcionales

SGZ0BI01	Accesorio
SGZ0IC00	SopORTE clip para cesta superior
SGZ1010	Accesorio lavavajillas ext. AquaStop
SGZ8BI00 :	
SMZ1051EU :	
SMZ2056	ACCESORIO LAVAVAJILLAS PUERTA ACERO
SMZ5035 :	
SMZ5100	ACCESORIO LAVAVAJILLAS CESTILLO 60CM
SMZ5300	ACCESORIO LAVAVAJILLAS SOPORTE COPAS

**Flexibilidad y comodidad en su uso así como en su instalación. Lavavajillas con puerta deslizante para instalar en alto o bajo encimera con zócalos mínimos. Además, podrás controlarlo e interactuar con el lavavajillas a través de la app de Home Connect.**

- **Sistema de puerta deslizante que permite ganar flexibilidad a la hora de instalar un lavavajillas:** bajo encimera o en alto, sin renunciar a un diseño limpio y perfecto.
- **Home Connect:** electrodomésticos con conectividad inteligente a internet para facilitar las tareas.
- **Home Connect:** controla tu lavavajillas a distancia o con la voz.
- **StatusLight:** proyección de luz en el lateral para saber que está en funcionamiento.
- **Lavavajillas Bosch sostenibles gracias a la múltiple tecnología que incorporan. Tecnología ActiveWater consumo respetuoso de agua y energía garantizando unos resultados excelentes de limpieza.**

### Datos técnicos

Clase de eficiencia energética:	..... D
Consumo de energía por 100 ciclos programa ECO:	..... 85 kWh
Nº máx. servicios:	..... 14
Consumo de agua programa ECO por ciclo:	.....9.5 l
Duración del programa:	..... 4:55 h
Nivel de ruido:	..... 44 dB(A) re 1 pW
Clase de nivel de ruido:	..... B
Tipo de construcción:	..... Integrable
Altura de la encimera extraíble:	..... 0 mm
Dimensiones del aparato:	..... 815 x 598 x 550 mm
Dimensiones de instalación necesarias (H x W x D):	..... 815-875 x 600 x 550 mm
Fondo con puerta abierta a 90 grados:	..... 1150 mm
Patas regulables:	..... Si, a todo
Ajuste máximo de las patas:	..... 60 mm
Zócalo regulable:	..... Ambos, horizontal y vertical
Peso neto:	..... 36.1 kg
Peso bruto:	..... 38.0 kg
Potencia:	..... 2400 W
Intensidad corriente eléctrica:	..... 10 A
Tensión:	..... 220-240 V
Frecuencia:	..... 50; 60 Hz
Repair index:	..... 0.0
Longitud del cable de alimentación eléctrica:	..... 175.0 cm
Tipo de enchufe:	..... Schuko a tierra
Longitud del manguito de entrada:	..... 165 cm
Longitud del manguito de salida:	..... 190 cm
Código EAN:	..... 4242005173716
Tipo de instalación:	..... Integrable



## **Serie 4, Lavavajillas totalmente integrable, 60 cm, Puerta deslizante SMH4HCX48E**

**Flexibilidad y comodidad en su uso así como en su instalación. Lavavajillas con puerta deslizante para instalar en alto o bajo encimera con zócalos mínimos. Además, podrás controlarlo e interactuar con el lavavajillas a través de la app de Home Connect.**

- Lavavajillas con puerta deslizante
- Clase de eficiencia energética: D dentro del rango de A (más eficiente) a G (menos eficiente)
- Home Connect: controla tu electrodoméstico desde cualquier lugar a través de la app
- Capacidad: 14 servicios
- Motor EcoSilence, mínimo ruido y mejor eficiencia
- Display digital y teclas con acceso directo a funciones y programas
- Información de tiempo restante, reposición de sal y abrillantador en el display
- StatusLight: proyección de luz en el lateral para saber que está en funcionamiento
- 3ª bandeja VarioDrawer
- Varillas abatibles
- Freno en cesta inferior evitando posibles descarrilamientos
- Cesta superior RackMatic regulable en 3 alturas
- 6 programas de lavado: Eco 50 °C, Automático 45-65 °C, Intensivo 70 °C, 1 hora 65 °C, Silencio 50 °C y Favorito
- Programa Prelavado: configurable en la tecla "Favorito"
- Programa especial: Limpieza de la cuba
- 3 funciones: Extra Secado, Media carga, SpeedPerfect+
- Silence on demand vía App HC
- Programación diferida hasta 24 h
- Bandeja dosificadora de detergentes combinados
- Detección automática de detergentes "Todo en 1"
- GlassProtect: máximo cuidado de tu vajilla más delicada
- Cuba interior del lavavajillas de acero inoxidable. 10 años de garantía en la cuba
- AquaStop: sistema de protección antifugas. Garantía de por vida
- Nivel de ruido: 44 dB
- Consumo de agua por ciclo: 9.5 litros
- Dimensiones del aparato (alto x ancho x fondo): 81.5 x 59.8 x 55 cm

\* Información sobre los términos y condiciones de la garantía en la web.

<sup>1</sup> Dentro del rango de eficiencia energética desde A (más eficiente) hasta G (menos eficiente)

**Serie 4, Lavavajillas totalmente integrable, 60 cm, Puerta deslizante SMH4HCX48E**

dimensiones en mm



⏏ enchufe  
( ) valores con juego de prolongación

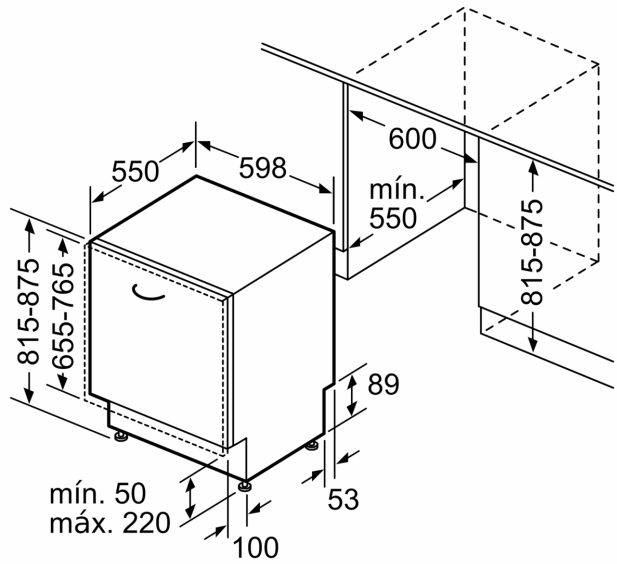

Dimensiones en mm