

## Serie 4, Lavavajillas totalmente integrable, 60 cm, Puerta deslizante SMH4ECX28E



### Accesorios opcionales

SGZ0BI01	Perfiles laterales en acero 81,5 cm
SGZ1010	Accesorio lavavajillas ext. AquaStop
SMZ5100	Cestillo para cubiertos
SMZ5300	Soporte para 4 copas

- <sup>1</sup> Dentro del rango de clases de eficiencia energética de A a G.
- <sup>2</sup> Consumo de energía en kWh por 100 ciclos (en el programa Eco 50 °C)
- <sup>3</sup> en el programa Eco 50 °C
- <sup>4</sup> Duración del programa Eco 50 °C
- <sup>5</sup> Level 1 Hygiene Label - According to the tests performed by the Institute for Integrative Hygiene and Virology related to the removal of enveloped viruses (e.g. Corona, influenza) in the tested Eco 50°C programme using commercially available detergents for household dishwashers. Level 3 Hygiene Label - According to the tests performed by the Institute for Integrative Hygiene and Virology related to the removal of enveloped and non-enveloped viruses (e.g. Murine Parvo MVM, Corona, Influenza, Noro) in the tested program Intensive 70°C using commercially available detergents for household dishwashers. The Machine Care programme was tested with the Bosch machine cleaning and care products. Further information can be found at: <https://integrative-hygiene.de/> Subject to technical changes; We assume no liability for the correctness of the information provided. Illustration(s) exemplary, for explanation purposes

## Etiqueta energética clase A. Gran eficiencia tanto en el consumo de agua como en energía. Ahorro Energético sin compromiso para conseguir resultados perfectos.

- **Alto nivel de higiene validado en programas como Eco a 50°C, Intensivo a 70°C y Limpieza de la cuba.**<sup>5</sup>
- **Cestas Flex:** flexibilidad en las cestas para poder llenar el lavavajillas de una manera fácil y practica.
- **Cesta superior RackMatic 3 niveles puedes regular con absoluta seguridad la altura de la cesta superior hasta 5 cm en 3 niveles diferentes, incluso con la cesta llena.**
- **Silence Plus:** el lavavajillas silencioso de 42 dB.
- **Home Connect:** electrodomésticos con conectividad inteligente a internet para facilitar las tareas.

### Datos técnicos

Clase de eficiencia energética <sup>1</sup> :	..... A
Consumo de energía por 100 ciclos programa ECO <sup>2</sup> :	..... 54 kWh/100 ciclos
Nº máx. servicios:	..... 14
Consumo de agua programa ECO por ciclo <sup>3</sup> :	..... 9.0 l
Duración del programa <sup>4</sup> :	..... 4:30 h
Nivel de ruido:	..... 42 dB(A) re 1pW
Clase de nivel de ruido:	..... B
Tipo de construcción:	..... Integrable
Altura de la encimera extraíble:	..... 0 mm
Dimensiones de instalación necesarias (H x W x D):	..... 815-875 x 600 x 550 mm
Fondo con puerta abierta a 90 grados:	..... 1150 mm
Patas regulables:	..... Sí - todas en la parte frontal
Ajuste máximo de las patas:	..... 60 mm
Zócalo regulable:	..... Ambos, horizontal y vertical
Peso neto:	..... 36.1 kg
Peso bruto:	..... 38.5 kg
Potencia:	..... 2400 W
Intensidad corriente eléctrica:	..... 10 A
Tensión:	..... 220-240 V
Frecuencia:	..... 50; 60 Hz
Máximo nivel de dureza del agua:	..... 50°DH
Índice de reparabilidad:	..... 0.0
Longitud del cable de alimentación eléctrica:	..... 175 cm
Tipo de enchufe:	..... Schuko a tierra
Longitud del manguito de entrada:	..... 165 cm
Longitud del manguito de salida:	..... 190 cm
Código EAN:	..... 4242005483006
Tipo de instalación:	..... Integrable



## Serie 4, Lavavajillas totalmente integrable, 60 cm, Puerta deslizante SMH4ECX28E

**Etiqueta energética clase A. Gran eficiencia tanto en el consumo de agua como en energía. Ahorro Energético sin compromiso para conseguir resultados perfectos.**

- Clase de eficiencia energética<sup>1</sup>: A
- Consumo de energía<sup>2</sup> / agua<sup>3</sup>: 54 kWh / 9 litros
- Capacidad: 14 servicios
- Duración del programa<sup>4</sup>: 4:30 (h:min)
- Nivel de ruido: 42 dB(A) re 1 pW
- Clase de eficiencia sonora: B
- Nivel de ruido (programa nocturno): 41 dB(A) re 1 pW
- 6 programas de lavado: Eco 50 °C, Automático 45-65 °C, Intensivo 70 °C, Rápido 60 °C, Silencio 50 °C y Favorito (prelavado)
- Programa Prelavado: configurado en la tecla "Favorito"
- 4 funciones especiales: Inicio remoto, Extra Secado, Media carga, SpeedPerfect+
- Programa especial: Limpieza de la cuba
- Funciones adicionales vía Home Connect app: Higiene Plus, Silence on demand
- Secado eficiente: opción de apertura automática de la puerta al finalizar el ciclo
- AquaSensor: programa automático
- Bandeja dosificadora de detergentes combinados
- Motor EcoSilence, mínimo ruido y mejor eficiencia
- "Todo en 1": detección automática de detergentes combinados
- Filtro autolimpiable Triple filtro autolimpiante.
- Cuba interior del lavavajillas de acero inoxidable. 10 años de garantía en la cuba
- Cestas Flex
- 3ª bandeja VarioDrawer
- Cesta superior RackMatic regulable en 3 alturas
- Ruedines de baja fricción en la cesta inferior
- Freno en cesta inferior evitando posibles descarrilamientos
- 2 varillas abatibles en la cesta superior
- Home Connect: controla tu electrodoméstico desde cualquier lugar a través de la app
- Controles en el borde superior de la puerta
- Idioma predeterminado de fábrica del display(Ingles).
- StatusLight: proyección de luz en el lateral para saber que está en funcionamiento
- Información de tiempo restante en el display
- Señal acústica de fin de programa
- Programación diferida hasta 24 h
- AquaStop: sistema de protección antifugas. Garantía de por vida
- Lavavajillas con puerta deslizante
- GlassProtect: máximo cuidado de tu vajilla más delicada
- Protector vapores
- Dimensiones del aparato (alto x ancho x fondo): 81.5 x 59.8 x 55 cm

### Eficiencia energética y consumos

### Programas y funciones

### Prestaciones

### Equipamiento

- 2 varillas abatibles en la cesta inferior
- 2 soportes para tazas en la cesta superior
- 2 soportes para tazas en la cesta inferior

### Control del aparato

### Información adicional

- Embudo de reposición de la sal

### Información técnica

<sup>1</sup> Dentro del rango de eficiencia energética desde A (más eficiente) hasta G (menos eficiente)

<sup>2</sup> Consumo de energía en kWh por 100 ciclos (en programa ECO 50 °C)

<sup>3</sup> Consumo de agua en litros por ciclo (en programa ECO 50 °C)

\* Información sobre los términos y condiciones de la garantía en la web.

<sup>4</sup> Duración del programa ECO 50 °C

**Serie 4, Lavavajillas totalmente integrable, 60 cm, Puerta deslizante SMH4ECX28E**

dimensiones en mm



⏏ enchufe  
( ) valores con juego de prolongación

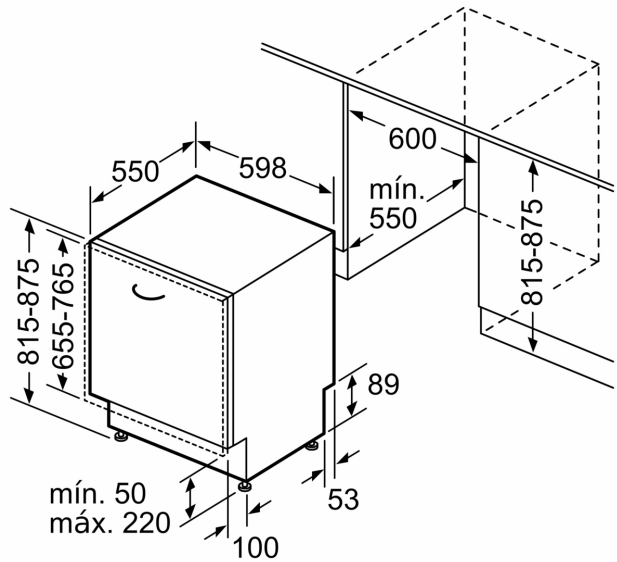

Dimensiones en mm