

## Serie 4, Lavavajillas totalmente integrable, 60 cm, , Puerta deslizante SHH4HCX48E



### Accesorios opcionales

SMZ5045 :	
SMZ5100	ACCESORIO LAVAVAJILLAS CESTILLO 60CM
SMZ5300	ACCESORIO LAVAVAJILLAS SOPORTE COPAS
SGZ0IC00	Soporte clip para cesta superior
SGZ1010	Accesorio lavavajillas ext. AquaStop
SGZ8BI00 :	
SMZ1051EU :	
SMZ5015	Accesorio

## Lavavajillas totalmente integrable con sistema de instalación de puerta deslizante. Programa automático, bajo nivel de ruido, con unos resultados de lavado y secado perfectos.

- **XXL:** lavavajillas con 5 cm más de altura (86,5 cm) que los lavavajillas estándar (81,5) que nos aporta mayor espacio interior
- **Sistema de puerta deslizante que permite ganar flexibilidad a la hora de instalar un lavavajillas:** bajo encimera o en alto, sin renunciar a un diseño limpio y perfecto.
- **Lavavajillas Bosch sostenibles gracias a la múltiple tecnología que incorporan. Tecnología ActiveWater consumo respetuoso de agua y energía garantizando unos resultados excelentes de limpieza.**
- **StatusLight: proyección de luz en el lateral para saber que está en funcionamiento.**
- **Silence Plus: el lavavajillas silencioso de 44 dB.**

### Datos técnicos

Clase de eficiencia energética: .....	D
Consumo de energía por 100 ciclos programa ECO: .....	85 kWh
Nº máx. servicios: .....	14
Consumo de agua programa ECO por ciclo: .....	9.5 l
Duración del programa: .....	4:55 h
Nivel de ruido: .....	44 dB(A) re 1 pW
Clase de nivel de ruido: .....	B
Tipo de construcción: .....	Integrable
Altura de la encimera extraíble: .....	0 mm
Dimensiones del aparato: .....	865 x 598 x 550 mm
Dimensiones de instalación necesarias (H x W x D): .....	.865-925 x 600 x 550 mm
Fondo con puerta abierta a 90 grados: .....	1200 mm
Patas regulables: .....	Si, a todo
Ajuste máximo de las patas: .....	.60 mm
Zócalo regulable: .....	Ambos, horizontal y vertical
Peso neto: .....	37.6 kg
Peso bruto: .....	39.5 kg
Potencia: .....	2400 W
Intensidad corriente eléctrica: .....	10 A
Tensión: .....	220-240 V
Frecuencia: .....	50; 60 Hz
Repair index: .....	.8.0
Longitud del cable de alimentación eléctrica: .....	175.0 cm
Tipo de enchufe: .....	Schuko a tierra
Longitud del manguito de entrada: .....	165 cm
Longitud del manguito de salida: .....	190 cm
Código EAN: .....	4242005324828
Tipo de instalación: .....	Integrable



**Serie 4, Lavavajillas totalmente integrable, 60 cm, , Puerta deslizante SHH4HCX48E**

dimensiones en mm

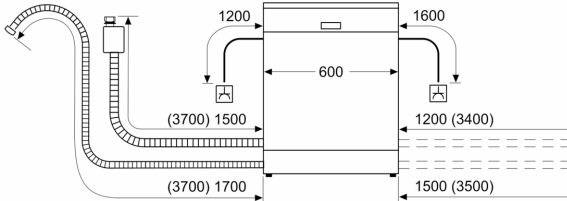

⏏ enchufe  
( ) valores con juego de prolongación

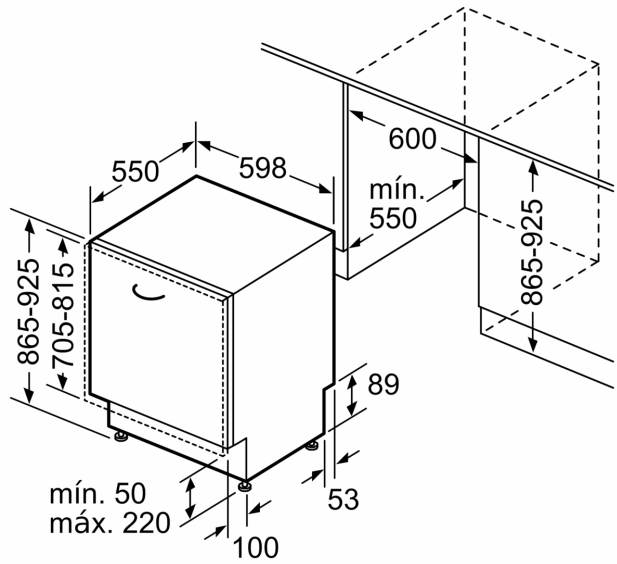

Dimensiones en mm