

Serie 2, Lavavajillas totalmente integrable, 60 cm SGV2HAX02E



Accesorios opcionales

SGZ1010 : ACCESORIO LAVAVAJILLAS EXT. AQUASTOP
SMZ2056 : ACCESORIO LAVAVAJILLAS PUERTA ACERO
SMZ5300 : ACCESORIO LAVAVAJILLAS SOPORTE COPAS

Lavavajillas integrable, con programa automático, bajo nivel de ruido y resultados de lavado y secado perfectos.

- **InfoLight:** proyección de luz sobre el suelo indicando si el lavavajillas está o no en funcionamiento.
- Lavavajillas Bosch sostenibles gracias a la múltiple tecnología que incorporan. Tecnología ActiveWater consumo respetuoso de agua y energía garantizando unos resultados excelentes de limpieza.
- **Silence Plus:** el lavavajillas silencioso de 44 dB.
- **Programa Automático:** adapta el rango de temperatura y la presión del agua en función del grado de suciedad detectado. Todo ello garantizando los mejores resultados de lavado y cuidado de la vajilla.
- **Función Extra Secado:** proporciona un secado extra para conseguir resultados perfectos.

Datos técnicos

Clase de eficiencia energética: D
Consumo de energía de 100 ciclos del programa Eco: 84 kWh
Número máximo de cubiertos: 13
Consumo de agua del programa eco en litros por ciclo: 9,5 l
Duración del programa: 4:55 h
Emisiones de ruido aéreo: 44 dB(A) re 1 pW
Clase de emisiones de ruido aéreo: B
Tipo de construcción: Integrable
Altura de la encimera extraíble: 0 mm
Dimensiones del aparato: 815 x 598 x 550 mm
Dimensiones de instalación necesarias (H x W x D): 815-875 x 600 x 550 mm
Fondo con puerta abierta a 90 grados: 1150 mm
Patas regulables: Si, a todo
Ajuste máximo de las patas: 60 mm
Zócalo regulable: Ambos horizontal y vertical
Peso neto: 34,1 kg
Peso bruto: 36,0 kg
Potencia de conexión: 2400 W
Intensidad corriente eléctrica: 10 A
Tensión: 220-240 V
Frecuencia: 50; 60 Hz
Longitud del cable de alimentación eléctrica: 175,0 cm
Tipo de enchufe: Schuko con conexión a tierra
Longitud del manguito de entrada: 165 cm
Longitud del manguito de salida: 190 cm
Código EAN: 4242005321995
Tipo de instalación: Totalmente integrable



4 242005 321995

Serie 2, Lavavajillas totalmente integrable, 60 cm SGV2HAX02E

Lavavajillas integrable, con programa automático, bajo nivel de ruido y resultados de lavado y secado perfectos.

- InfoLight: proyección de luz en el suelo para saber que está en funcionamiento
- Clase de eficiencia energética: D dentro del rango de A (más eficiente) a G (menos eficiente)
- Capacidad: 13 servicios
- Motor EcoSilence, mínimo ruido y mejor eficiencia
- Display digital y teclas con acceso directo a funciones y programas
- 4 programas: Eco 50 °C, Automático 45-65 °C, Intensivo 70 °C, 1 hora 65 °C
- Funciones: Extra Secado, Media carga, SpeedPerfect+
- Programa especial: Limpieza de la cuba
- Bandeja para grandes cubiertos
- Cesta superior RackMatic regulable en 3 alturas
- Cestillo para cubiertos
- Freno en cesta inferior evitando posibles descarrilamientos
- Bandeja dosificadora de detergentes combinados
- Detección automática de detergentes "Todo en 1"
- Cuba interior del lavavajillas de acero inoxidable. 10 años de garantía en la cuba
- Consumo de agua por ciclo: 9.5 litros
- Nivel de ruido: 44 dB
- AquaStop: sistema de protección antifugas. Garantía de por vida
- Dimensiones del aparato (alto x ancho x fondo): 81.5 x 59.8 x 55 cm

¹ Dentro del rango de eficiencia energética desde A (más eficiente) hasta G (menos eficiente)

**Serie 2, Lavavajillas totalmente integrable,
60 cm
SGV2HAX02E**

dimensiones en mm

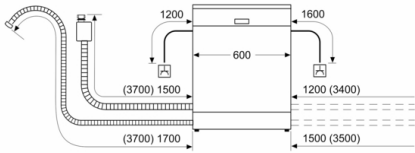

⏏ enchufe
() valores con juego de prolongación

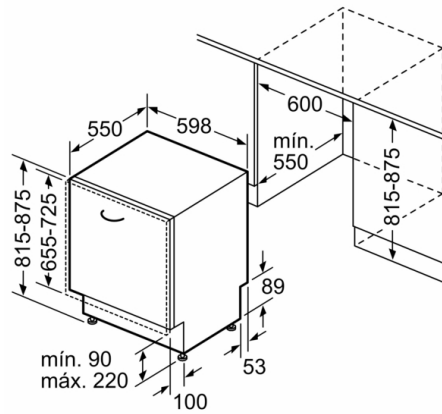

Dimensiones en mm