

Serie 4, Lavavajillas totalmente integrable, 60 cm, Puerta deslizante SGH4HCX48E



Lavavajillas totalmente integrable con sistema de instalación de puerta deslizante. Programa automático, bajo nivel de ruido, con unos resultados de lavado y secado perfectos.

- **Sistema de puerta deslizante que permite ganar flexibilidad a la hora de instalar un lavavajillas:** bajo encimera o en alto, sin renunciar a un diseño limpio y perfecto.
- **StatusLight:** proyección de luz en el lateral para saber que está en funcionamiento.
- **Lavavajillas Bosch sostenibles gracias a la múltiple tecnología que incorporan. Tecnología ActiveWater consumo respetuoso de agua y energía garantizando unos resultados excelentes de limpieza.**
- **Silence Plus:** el lavavajillas silencioso de 44 dB.
- **Programa Automático:** adapta el rango de temperatura y la presión del agua en función del grado de suciedad detectado. Todo ello garantizando los mejores resultados de lavado y cuidado de la vajilla.

Datos técnicos

Clase de eficiencia energética: D
Consumo de energía por 100 ciclos programa ECO: 85 kWh
Nº máx. servicios: 14
Consumo de agua programa ECO por ciclo:9.5 l
Duración del programa: 4:55 h
Nivel de ruido:44 dB(A) re 1 pW
Clase de nivel de ruido:B
Tipo de construcción: Integrable
Altura de la encimera extraíble: 0 mm
Dimensiones del aparato: 815 x 598 x 550 mm
Dimensiones de instalación necesarias (H x W x D):815-875 x 600 x 550 mm
Fondo con puerta abierta a 90 grados:1150 mm
Patas regulables: Si, a todo
Ajuste máximo de las patas: 60 mm
Zócalo regulable:Ambos, horizontal y vertical
Peso neto:36.1 kg
Peso bruto:38.0 kg
Potencia:2400 W
Intensidad corriente eléctrica: 10 A
Tensión: 220-240 V
Frecuencia: 50; 60 Hz
Longitud del cable de alimentación eléctrica: 175.0 cm
Tipo de enchufe: Schuko a tierra
Longitud del manguito de entrada: 165 cm
Longitud del manguito de salida: 190 cm
Código EAN: 4242005324705
Tipo de instalación: Integrable

Accesorios opcionales

SGZ0IC00	Soporte clip para cesta superior
SGZ1010	Accesorio lavavajillas ext. AquaStop
SGZ8BI00 :	
SMZ1051EU :	
SMZ5005	Accesorio
SMZ5035 :	
SMZ5100	ACCESORIO LAVAVAJILLAS CESTILLO 60CM
SMZ5300	ACCESORIO LAVAVAJILLAS SOPORTE COPAS



Serie 4, Lavavajillas totalmente integrable, 60 cm, Puerta deslizante SGH4HCX48E

dimensiones en mm

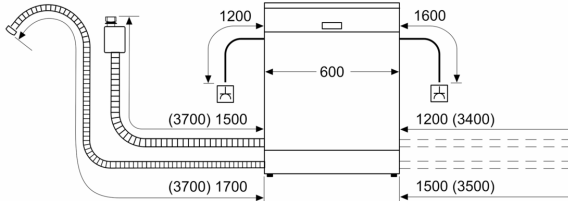

⏏ enchufe
() valores con juego de prolongación

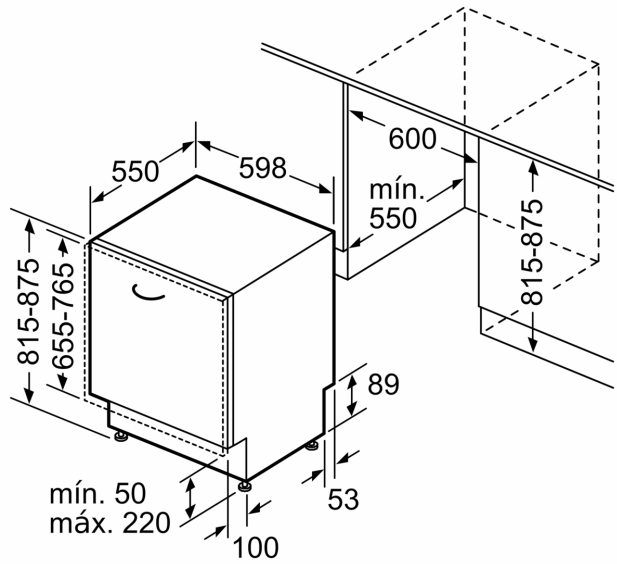

Dimensiones en mm