

Serie | 4, Lavavajillas totalmente integrable, 60 cm, XXL SBV46NX03E



Accesorios opcionales

SGZ1010 : ACCESORIO LAVAVAJILLAS EXT. AQUASTOP
 SMZ5100 : ACCESORIO LAVAVAJILLAS CESTILLO 60CM
 SMZ5300 : ACCESORIO LAVAVAJILLAS SOPORTE COPAS

Resultados de lavado perfectos con el máximo equipamiento y flexibilidad interior.

- **Motor EcoSilence:** súper eficiente y silencioso.
- **InfoLight:** proyección de luz sobre el suelo indicando si el lavavajillas está o no en funcionamiento.
- **Programa Automático:** adapta el rango de temperatura y la presión del agua en función del grado de suciedad de la vajilla. Todo ello garantizando los mejores resultados de lavado y cuidado de la vajilla.
- **Programa Copas 40°C:** lava y seca de forma delicada tu mejores copas.
- **GlassProtect:** máximo cuidado de tu vajilla y copas garantizado, incluso, de la más delicada.

Datos técnicos

Clase de eficiencia energética: E
 Consumo de energía de 100 ciclos del programa Eco: 95 kWh
 Número máximo de cubiertos: 14
 Consumo de agua del programa eco en litros por ciclo: 9,5 l
 Duración del programa: 3:45 h
 Emisiones de ruido aéreo: 44 dB(A) re 1 pW
 Clase de emisiones de ruido aéreo: B
 Tipo de construcción: Integrable
 Altura de la encimera extraíble: 0 mm
 Dimensiones del aparato: 865 x 598 x 550 mm
 Dimensiones de instalación necesarias (H x W x D): 865-925 x 600 x 550 mm
 Certificaciones de homologación: CE, VDE
 Fondo con puerta abierta a 90 grados: 1200 mm
 Patas regulables: Si, a todo
 Ajuste máximo de las patas: 60 mm
 Zócalo regulable: Ambos horizontal y vertical
 Peso neto: 36,7 kg
 Peso bruto: 39,0 kg
 Potencia de conexión: 2400 W
 Intensidad corriente eléctrica: 10 A
 Tensión: 220-240 V
 Frecuencia: 50; 60 Hz
 Longitud del cable de alimentación eléctrica: 175 cm
 Tipo de enchufe: Schuko con conexión a tierra
 Longitud del manguito de entrada: 165 cm
 Longitud del manguito de salida: 190 cm
 Código EAN: 4242005161805
 Tipo de instalación: Totalmente integrable



4 242005 161805

Serie | 4, Lavavajillas totalmente integrable, 60 cm, XXL SBV46NX03E

Resultados de lavado perfectos con el máximo equipamiento y flexibilidad interior.

- Capacidad:hasta 14 servicios
- Clase de eficiencia energética:A++dentro del rango A+++ (más eficiente) a D (menos eficiente)
- Consumo de energía en el ProgramaECO50:0.93 kWh
- Consumo de agua en el ProgramaECO50:9.5 l
- Display LED con indicación de tiempo restante, sal y abrillantador
- 6programas de lavado:Intensivo70 °C,Automático45-65 °C,ECO50 °C,Copas40 °C,1 hora65 °Cyprelavado
- 3 funciones especiales:VarioSpeed,Higiene Plus,Extra Secado
- AquaSensor: programa automático,Sensor de carga
- GlassProtect: máximo cuidado de tu vajilla más delicada
- Programa especial: limpieza de la cuba
- 3ª bandeja VarioDrawer
- Cesta superior RackMatic regulable en 3 alturas
- Cesta con varillas abatibles cesta superior/inferior:2/4
- Bandeja dosificadora de detergentes combinados
- Motor EcoSilence, mínimo ruido y mejor eficiencia
- Lavavajillas extra silencioso:44 dB(A) re 1 pW
- Detección automática de detergentes "Todo en 1"
- Cuba interior del lavavajillas de acero inoxidable. 10 años de garantía en la cuba
- InfoLight: proyección de luz en el suelo cuándo está en funcionamiento
- AquaStop: sistema de protección antifugas. Garantía de por vida
- Dimensiones del aparato (alto x ancho x fondo):86.5x59.8x55cm

**Serie | 4, Lavavajillas totalmente integrable,
60 cm, XXL
SBV46NX03E**



() Werte mit Verlängerungssatz

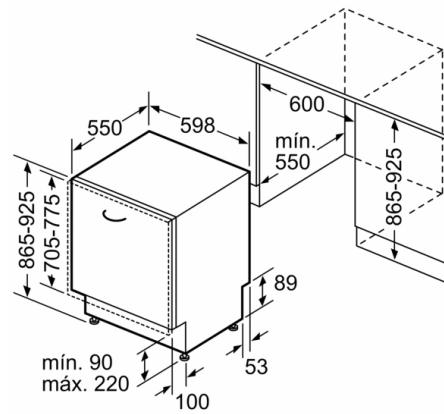

Dimensiones en mm