

Serie 8, Placa de inducción con extractor integrado, 80 cm, con perfiles PXX875D57E



B



Accesorios incluidos

1 x Conector telescópico para recirculación, 1 x Filtro de olores Clean Air Plus

Accesorios opcionales

HEZ9ES100 Cafetera 4 tazas, HEZ9FE280 Sartén de hierro Ø 18 / 28 cm, HEZ9FF010 Sartén zona Flexible, grande, HEZ9FF030 Set de sartenes Flex, 3 piezas, HEZ9FF040 Set de sartenes Flex, 4 piezas, HEZ9SE030 Set de 2 ollas y 1 sartén, HEZ9SE040 set de 4 piezas, HEZ9SE060 set de 6 piezas, HEZ9TY010 Teppan Yaki, HEZ9VDKE1 Set salida exterior y filtros acústicos, HEZ9VDKR0 Set recirc canalización parcial (70 cm), HEZ9VDKR1 Set recirc canalización parcial (60 cm), HEZ9VDKR2 :, HEZ9VDSB1 Codo horizontal 90° rectangular, HEZ9VDSB2 Codo vertical rectangular 90°, HEZ9VDSB3 Codo vertical 90° rectangular, HEZ9VDSB4 Codo vertical 90° rectangular, HEZ9VDS10 Conector mixto rectangular-circular, HEZ9VDS11 Conector mixto 90° rectangular-circular, HEZ9VDSM1 Conducto plano rectangular 500 mm, HEZ9VDSM2 Conducto plano rectangular 1000 mm, HEZ9VDSS1 Conector tubos rectangulares, HEZ9VDSS2 Pieza conexión flexible plano Ø150 VL200, HEZ9VEDUO Filtro acústico, HEZ9VRCR0 cleanAir recirculation replenishment fil, HEZ9VRCR1 Filtro Clean Air Plus (recambio), HEZ9VRPD1 Difusor de zócalo

La placa de inducción con módulo de ventilación integrado: combina la mejor inducción con la mejor tecnología de ventilación para obtener resultados perfectos.

- **Extractor integrado en la placa:** evita que el humo y los olores se propaguen por la cocina.
- **DirectSelect Premium:** intuitivo control táctil de gran tamaño.
- **FlexInducción:** la placa que se adapta a recipientes de diferentes formas y tamaños.
- **PerfectAir sensor:** funcionamiento automático. Mide la densidad y la calidad del humo en cada momento. Ahorra energía y reduce el ruido de tu cocina.
- **PerfectFry:** control de temperatura del aceite.

Datos técnicos

Familia de Producto:Placa independie.vitrocera mica
 Tipo de construcción: Integrab le
 Fuente energética: Eléctrica
 Dimensiones de instalación necesarias (H x W x D): .223 x 750-750 x 490-490 mm
 Anchura:816 mm
 Dimensiones (AlttoxAnchoxFondo): 223 x 816 x 527 mm
 Medidas del producto embalado:430 x 940 x 660 mm
 Peso neto: 27.1 kg
 Peso bruto:33.5 kg
 Indicador de calor residual: Separado
 Ubicación del panel de mandos: Frontal de placa de cocina
 Material de la superficie:Cristal vitrocera mica
 Color superficie superior: Negro, Metallic
 Color del marco: Metallic
 Longitud del cable de alimentación eléctrica: 110.0 cm
 Sealed Burners: No
 Función Sprint, calentamiento rápido: Todas
 Potencia del segundo elemento calentador: 3.3 kW
 Potencia máxima de extracción de aire: 500 m³/h
 Máxima extracción de aire en recirculación en nivel intensivo: .595.0 m³/h
 Nivel máximo de recirculación:499 m³/h
 Máxima extracción de aire en nivel intensivo: 622 m³/h
 Nivel de ruido: 69 dB(A) re 1 pW
 Filtro de carbón activo: No
 Tipo de extracción: .Salida al exterior / Recirculación (con accesorio)
 Tensión: 220-240/380-415 V
 Frecuencia: 50-60 Hz
 Longitud del cable de alimentación eléctrica: 110.0 cm
 Dimensiones de instalación necesarias (H x W x D): .223 x 750-750 x 490-490 mm
 Dimensiones (AlttoxAnchoxFondo): 223 x 816 x 527 mm
 Medidas del producto embalado:430 x 940 x 660 mm
 Peso neto: 27.1 kg
 Peso bruto:33.5 kg
 Accesorios incluidos: .1 x Conector telescópico para recirculación, 1 x Filtro de olores Clean Air Plus
 Desconexión automática:30R_12E min



Serie 8, Placa de inducción con extractor integrado, 80 cm, con perfiles PXX875D57E

dimensiones en mm

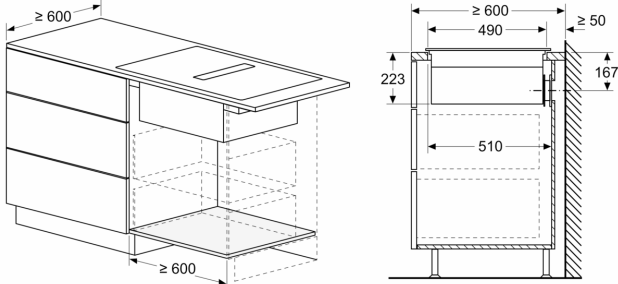

Dimensiones en mm

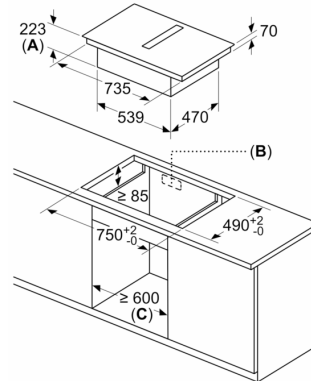

- A: Profundidad del rebajo
- B: Se requiere un corte en el panel trasero para las tuberías. El tamaño y la posición exactos pueden obtenerse de un plano específico.
- C: Todos los modelos de la gama de 80 cm de ancho se pueden instalar en muebles de 60 cm de ancho ajustando los paneles laterales.

Dimensiones en mm

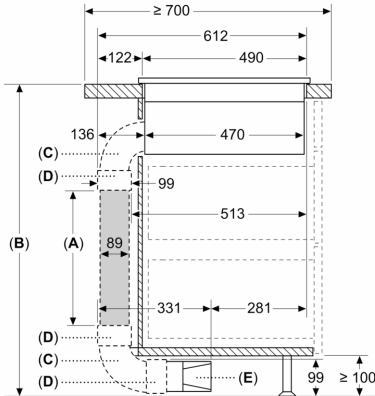

- A: Longitud del tubo
- B: Altura de la cocina
- C: Codo de 90° de tamaño L
- D: Manguito del conector
- E: Difusor

Kit conductos disponible para encimeras con profundidades de ≥ 700 mm y hasta 960 mm de altura

El instalador debe seleccionar y, en caso necesario, cortar la longitud del tubo de acuerdo con la altura de la cocina

A	B
500	≤ 960
1000	> 960

Dimensiones en mm

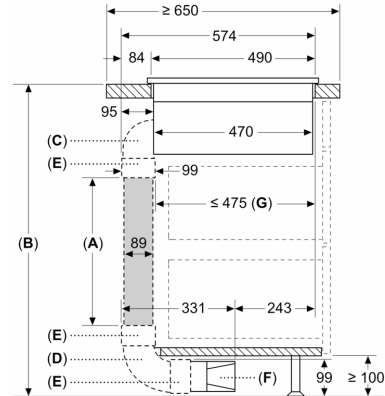

- A: Longitud del tubo
- B: Altura de la cocina
- C: Codo de 90° de tamaño M
- D: Codo de 90° de tamaño L
- E: Manguito del conector
- F: Difusor
- G: Cajón acortado

El instalador debe seleccionar y, en caso necesario, cortar la longitud del tubo de acuerdo con la altura de la cocina

A	B
500	≤ 940
1000	> 940

Dimensiones en mm

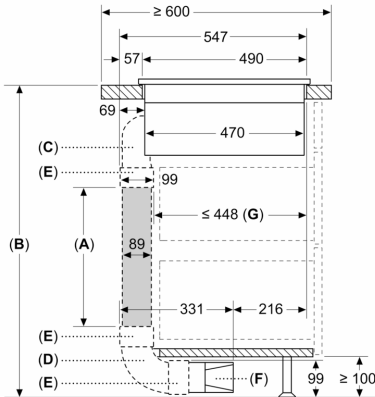

- A: Longitud del tubo
- B: Altura de la cocina
- C: Codo de 90° de tamaño S
- D: Codo de 90° de tamaño L
- E: Manguito del conector
- F: Difusor
- G: Cajón acortado

Kit conductos disponible para encimeras con profundidades de ≥ 600 mm y hasta 960 mm de altura

El instalador debe seleccionar y, en caso necesario, cortar la longitud del tubo de acuerdo con la altura de la cocina

A	B
500	≤ 990
1000	> 990

dimensiones en mm

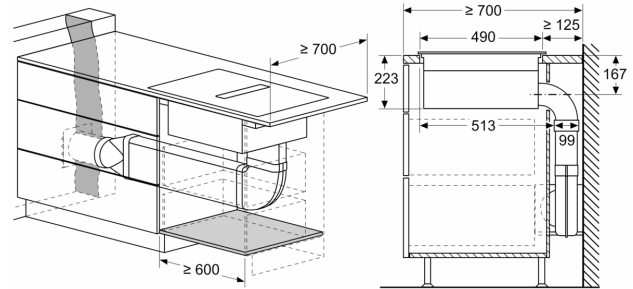

dimensiones en mm

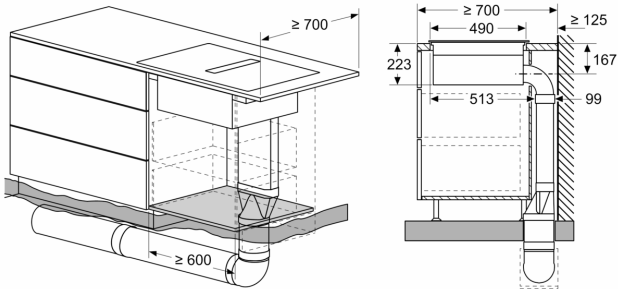

dimensiones en mm

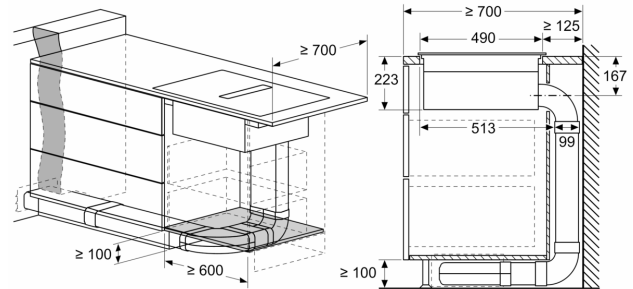

dimensiones en mm

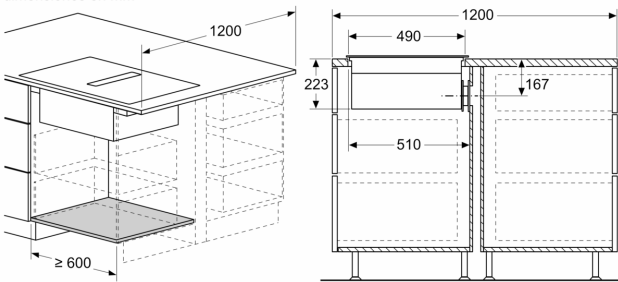

dimensiones en mm

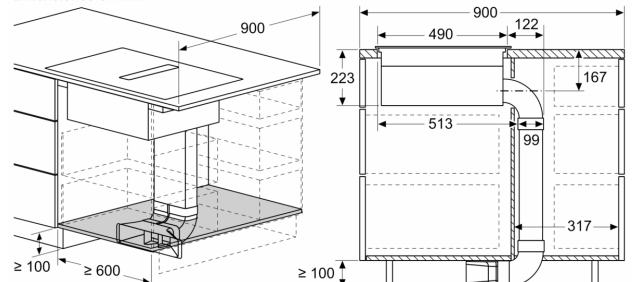

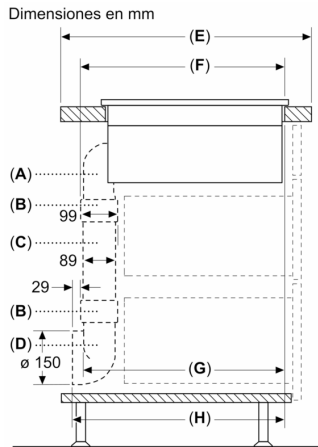

A	E	F	G	H
Tamaño S	≥ 600	547	545	579
Tamaño M	≥ 650	574	569	603
Tamaño L	≥ 700	612	609	643

- A:** Codo de 90°
B: Manguito del conector
C: Tubo recto
D: Adaptador de 90° cilíndrico/plano

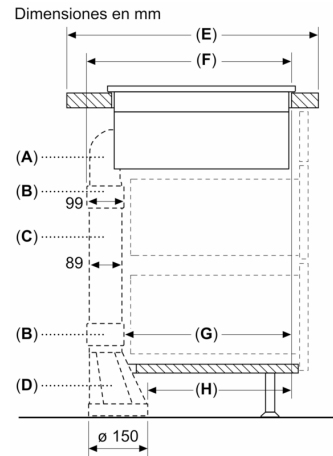

A	E	F	G	H
Tamaño S	≥ 600	547	451	389
Tamaño M	≥ 650	574	475	413
Tamaño L	≥ 700	612	515	453

- A:** Codo de 90°
B: Manguito del conector
C: Tubo recto
D: Adaptador recto cilíndrico/plano

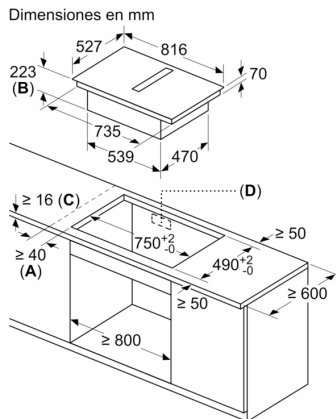

- A:** Distancia mínima entre la abertura y la pared
B: Profundidad de inserción
C: La encimera en la que se instala la placa debe poder soportar cargas de aproximadamente 60 kg, en caso necesario, con la ayuda de las subestructuras oportunas.
D: En la pared trasera debe haber un hueco para los cables. La dimensión y posición exactas se pueden deducir del plano específico.

Dimensiones en mm Vista frontal

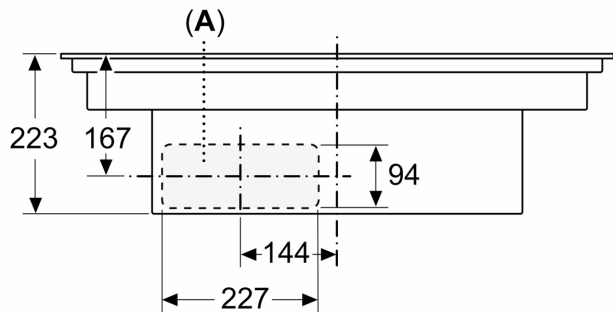

A: Con conexión directa a la parte trasera

Dimensiones en mm
Vista frontal - hueco para mueble para
circulación de aire sin canal

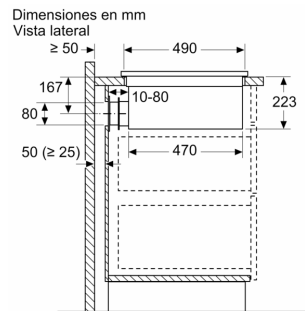
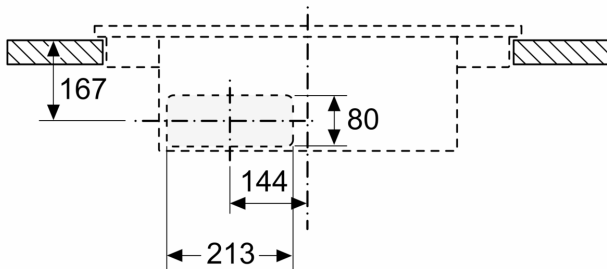

Al realizar la instalación directamente en paredes exteriores no aisladas ($\mu \geq 0,5 \text{ W/m}^2 \cdot \text{C}$), recomendamos el uso de configuraciones de recirculación total o parcialmente canalizada.

Dimensiones en mm
Vista frontal

