

Serie 6, Frigorífico combinado de libre instalación, 203 x 70 cm, Acero inoxidable antihuellas KGN49AICT



Frigorífico NoFrost con tecnología de conservación VitaFresh y capacidad XXL: mantiene sus alimentos frescos durante más tiempo

- **VitaFresh XXL 0 °C:** conserva los alimentos frescos durante más tiempo en los cajones extragrandes con regulación de la temperatura y la humedad.
- **Flex Interior:** ajusta el interior del frigorífico a tus necesidades gracias a las bandejas flexibles de la puerta.
- **Metal MultiAir Flow para la óptima distribución de temperatura en el interior**
- **Perfect Fit:** coloca el frigorífico junto a la pared o en un hueco.
- **Flexibilidad Interior:** ajusta el interior del frigorífico a tus necesidades gracias a la posibilidad de modificar la ubicación de las bandejas y balcones .

Datos técnicos

Clase de eficiencia energética: C
Promedio anual de consumo de energía (kWh/año):	. 178 kWh/annum
Volumen neto del congelador: 129 l
Volumen neto del frigorífico:311 l
Nivel de ruido: 35 dB(A) re 1 pW
Clase de nivel de ruido:B
Tipo de construcción: Libre instalación
Opción puerta panelable: No es posible
Altura: 2030 mm
Anchura:700 mm
Fondo del aparato sin tirador:667 mm
Peso neto: 82.5 kg
Intensidad corriente eléctrica: 10 A
Apertura de la puerta: A la derecha reversible
Tensión: 220-240 V
Frecuencia: 50 Hz
Longitud del cable de alimentación eléctrica: 226.0 cm
Nº de motocompresores: 1
Nº de sistemas de frío independientes: 2
Ventilador interior sección frigorífico: No
Puerta reversible: Si
Nº de bandejas regulables en el frigorífico: 3
Estantes para botellas: Si
Sistema No frost: Frigorífico y congelador
Tipo de instalación: Libre instalación



Serie 6, Frigorífico combinado de libre instalación, 203 x 70 cm, Acero inoxidable antihuellas KGN49AICT

Dimensiones en mm

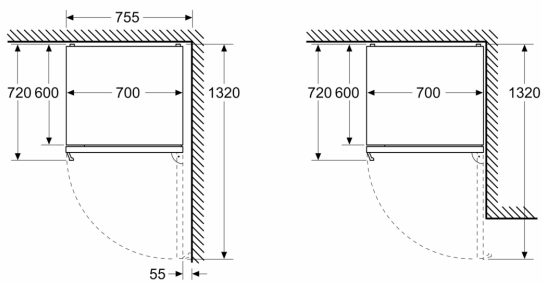

Dimensiones en mm

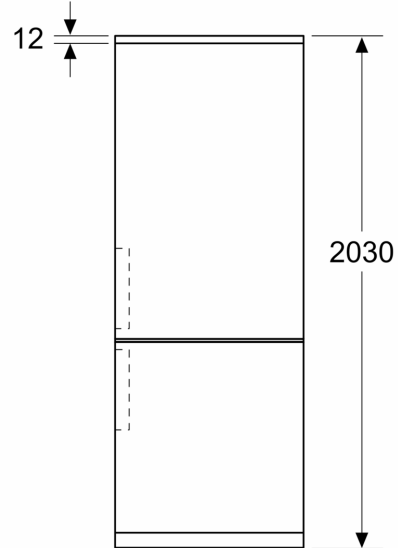

Dimensiones en mm

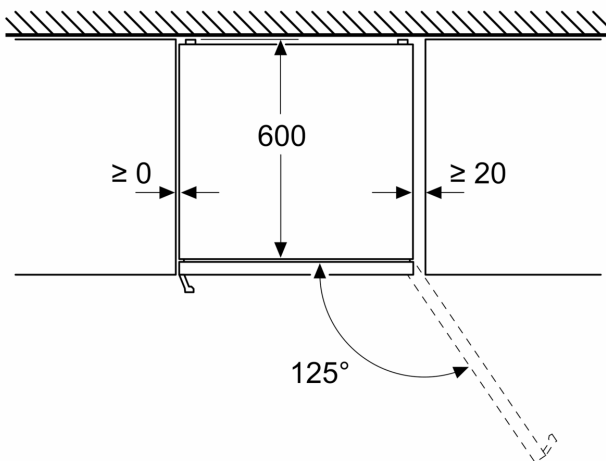

Dimensiones en mm

