

Serie 6, Frigorífico combinado de libre instalación, 203 x 60 cm, Acero antihuellas KGN39AIAT



Frigorífico con Eficiencia Energética clase A, sistema de conservación VitaFresh XXL <0°C> y No Frost para una refrigeración eficiente y perfecta en cualquier circunstancia.

- **Clase de eficiencia energética A:** ahorra energía con la clase más eficiente.
- **Tecnología Inverter:** control constante de la temperatura dentro y fuera del frigorífico.
- **VitaFresh XXL 0 °C:** conserva los alimentos frescos durante más tiempo en los cajones extragrandes con regulación de la temperatura y la humedad.
- **Metal MultiAir Flow para la óptima distribución de temperatura en el interior**
- **2 circuitos de frío independientes: control independiente del frigorífico y del congelador - evita la transferencia de olores.**

Datos técnicos

Clase de eficiencia energética: A
Promedio anual de consumo de energía (kWh/año):	. 104 kWh/annum
Volumen neto del congelador: 103 l
Volumen neto del frigorífico:260 l
Nivel de ruido: 29 dB(A) re 1 pW
Clase de nivel de ruido: A
Tipo de construcción: Libre instalación
Opción puerta panelable: No es posible
Altura: 2030 mm
Anchura:600 mm
Fondo del aparato sin tirador:665 mm
Peso neto: 98.9 kg
Intensidad corriente eléctrica: 10 A
Apertura de la puerta: A la derecha reversible
Tensión: 220-240 V
Frecuencia: 50 Hz
Longitud del cable de alimentación eléctrica: 210.0 cm
Nº de motocompresores: 1
Nº de sistemas de frío independientes: 2
Ventilador interior sección frigorífico: No
Puerta reversible: Si
Nº de bandejas regulables en el frigorífico: 3
Estantes para botellas: Si
Sistema No frost: Frigorífico y congelador
Tipo de instalación: Libre instalación



Serie 6, Frigorífico combinado de libre instalación, 203 x 60 cm, Acero antihuellas KGN39AIAT

Frigorífico con Eficiencia Energética clase A, sistema de conservación VitaFresh XXL <0°C> y No Frost para una refrigeración eficiente y perfecta en cualquier circunstancia.

Seguridad

- 203 x 60 cm
- Clase de eficiencia energética: A, dentro del rango de A (más eficiente) a G (menos eficiente)
- Consumo anual de energía: 104 kWh/a
- Muy silencioso: 29 dB
- Volumen útil total: 363 l
- Capacidad de congelación 24h: 11 kg
- Clase Climática: SN-T
- Tirador de aluminio exterior
- Cajón VitaFresh con regulador de humedad para frutas y verduras: regula la humedad en función del tipo de alimento
- Cajón VitaFresh 0°C para carnes y pescados
- Iluminación interior LED con efecto SoftStart
- Visualización de la temperatura mediante LED
- Regulación independiente de temperatura en el frigorífico y congelador
- Refrigeración "Súper" con desconexión automática
- Alarma óptica y acústica de puerta abierta
- Señal acústica y óptica de avería y temperatura
- Funciones especiales: Eco
- Tecnología NoFrost MultiAir Flow
- Bandejas de cristal EasyAccess con tope de seguridad en el refrigerador
- Bandejas cristal divisibles
- Botellero cromado
- Dimensiones del aparato (alto x ancho x fondo sin tirador): 203 x 60 x 66.5 cm
- Puerta reversible
- Posibilidad de unión de dos aparatos con el accesorio de unión correspondiente

Serie 6, Frigorífico combinado de libre instalación, 203 x 60 cm, Acero antihuellas KGN39AIAT

Dimensiones en mm

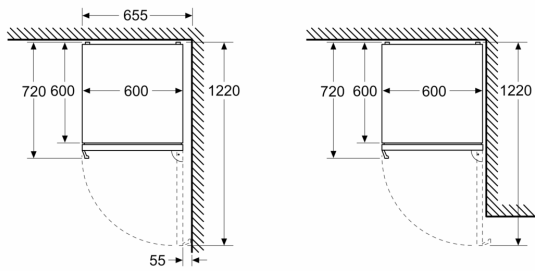

Dimensiones en mm

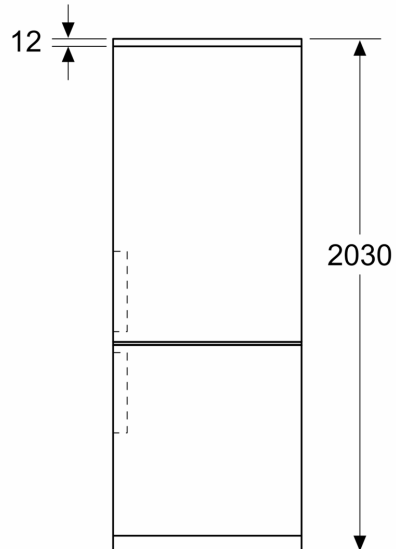

Dimensiones en mm

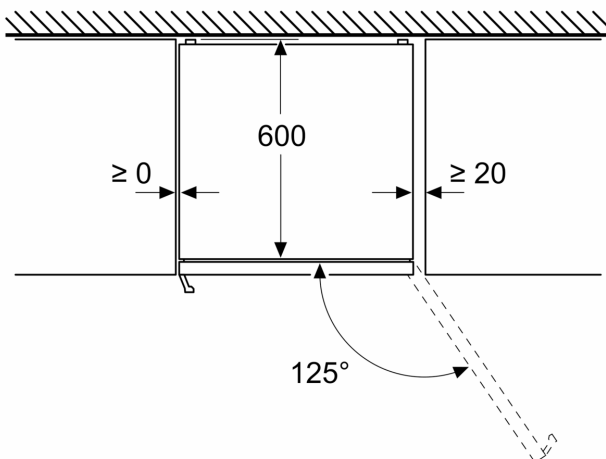

Dimensiones en mm

