

**Serie 4, Frigorífico combi integrable,  
193.5 x 69.1 cm, Puerta deslizable  
KBN96VSE0**



- **VitaFresh XXL 0 °C:** conserva los alimentos frescos durante más tiempo en los cajones extragrandes con regulación de la temperatura y la humedad.
- **Doble circuito de frío:** regula por separado el compartimento del frigorífico y el congelador.

Clase de eficiencia energética: ..... E  
 Promedio anual de consumo de energía (kWh/año): . 256 kWh/annum  
 Volumen neto del congelador: ..... 98 l  
 Volumen neto del frigorífico: ..... 285 l  
 Nivel de ruido: ..... 34 dB(A) re 1pW  
 Clase de nivel de ruido: ..... B  
 Tipo de construcción: ..... Integrable  
 Opción puerta panelable: ..... No es posible  
 Altura: ..... 1935 mm  
 Anchura: ..... 691 mm  
 Fondo del aparato sin tirador: ..... 548 mm  
 Dimensiones de instalación necesarias (H x W x D): 1940 x 710 x 560 mm  
 Peso neto: ..... 67.4 kg  
 Intensidad corriente eléctrica: ..... 10 A  
 Apertura de la puerta: ..... A la derecha reversible  
 Tensión: ..... 220-240 V  
 Frecuencia: ..... 50 Hz  
 Longitud del cable de alimentación eléctrica: ..... 230.0 cm  
 Nº de motocompresores: ..... 1  
 Nº de sistemas de frío independientes: ..... 2  
 Ventilador interior sección frigorífico: ..... No  
 Puerta reversible: ..... Si  
 Nº de bandejas regulables en el frigorífico: ..... 4  
 Estantes para botellas: ..... Si  
 Sistema No frost: ..... Congelador  
 Tipo de instalación: ..... Integrable



KSZGGM00 :

**Serie 4, Frigorífico combi integrable,  
193.5 x 69.1 cm, Puerta deslizante  
KBN96VSE0**

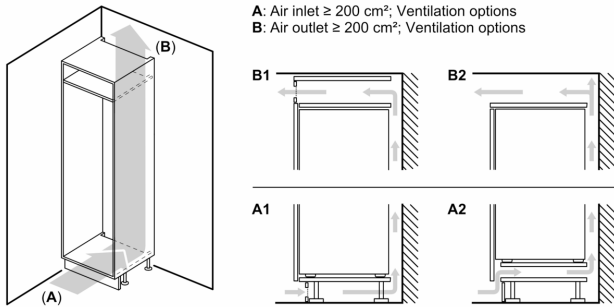

**Dimensiones en mm**

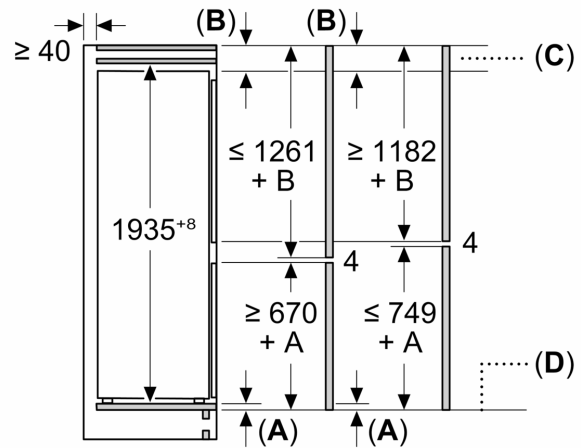

**C:** Saliente del panel frontal

**D:** Borde inferior del panel frontal

**Dimensiones en mm**

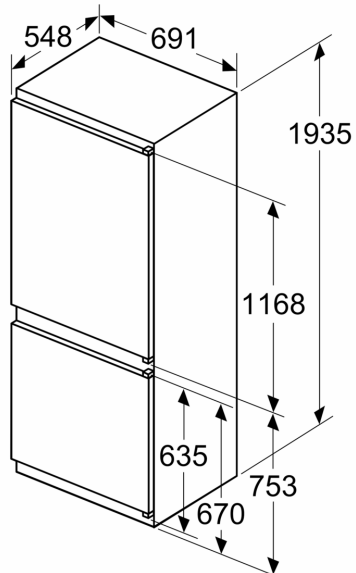

**Dimensiones en mm**

