

## Kit de recirculación Clean Air Plus DWZ1DX116

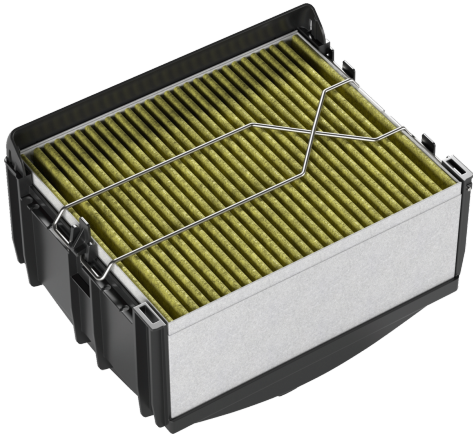

**Set de recirculación de alta eficiencia antipolen: retiene olores, humos, grasa, polen, etc y devuelve el aire limpio al interior de la cocina.**

- **Filtro Clean Air Plus:** filtran la mayor parte de los humos y olores de la cocina.

---

Medidas del producto embalado: .....300 x 305 x 400 mm  
Dimensiones del palet: ..... 105.0 x 80.0 x 120.0  
Numero estandar de unidades por palet: ..... 24  
Peso neto: ..... 1.5 kg  
Peso bruto: .....2.7 kg  
Código EAN: ..... 4242005179763

---



## **Kit de recirculación Clean Air Plus DWZ1DX1I6**

**Set de recirculación de alta eficiencia antipolen: retiene olores, humos, grasa, polen, etc y devuelve el aire limpio al interior de la cocina.**

---

### **Accesorios**

- Set de instalación en recirculación
- Para campanas de pared
- Reducción de olores muy alta
- Duración aproximada de hasta 18 meses
- Función Anti-fish: Tratamiento especial contra los olores de pescado y marisco
- Filtro antipolen: sistema de recirculación antipolen que purifica el aire reduciendo la presencia de alérgenos en el aire
- Set de recirculación de alta eficiencia integrado: diseño especial que queda perfectamente integrado en el tubo telescópico de la campana totalmente oculto.

## Kit de recirculación Clean Air Plus DWZ1DX116

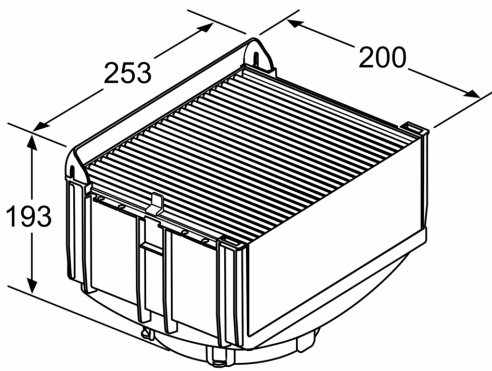

Dimensiones en mm

