

## Accesorio para campana, 1000 mm DWZ0AX5K0



- Acero inoxidable
- Conducto prolongador de 1 metro para campanas decorativas de pared
- Para campanas verticales e inclinadas
- Posibilidad de instalar la campana con salida al exterior o en recirculación

---

### Datos técnicos

Medidas del producto embalado: .....370 x 520 x 1190 mm  
Dimensiones del palet: ..... 172.0 x 80.0 x 120.0  
Numero estandar de unidades por palet: .....6  
Peso neto: ..... 4.5 kg  
Peso bruto: .....9.8 kg  
Código EAN: ..... 4242002966519

---



**Accesorio para campana, 1000 mm**  
**DWZ0AX5K0**

---

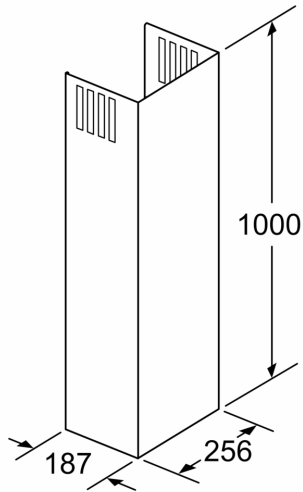

Dimensiones en mm