

Serie 8, Campana decorativa de pared, 90 cm, Acero inoxidable DWW098U50



A+



Accesorios opcionales

DHZ1223	Tubo telescópico prolongador 1 m
DHZ1233	Tubo telescópico pared 1,5 m
DHZ5345	Kit recirc. tradicional
DHZ5346	Filtro recirc. tradicional (repuesto)
DSZ5201	CleanAir filtro de carbón activo
DSZ6240	CleanAir Juego de arranque

Campana de pared: libertad para el diseño de la cocina.

- **Campana extrasilenciosa:** máximo rendimiento con mínimo ruido.
- **Interior blindado:** limpieza fácil y segura.
- **Motor EcoSilence™:** Motor eficiente, silencioso, robusto y duradero.
- **Potencia intensiva:** elimina de manera rápida y efectiva los olores de la cocina.

Datos técnicos

Tipología:	Wall-mounted
Longitud del cable de alimentación eléctrica:	130.0 cm
Altura del conducto decorativo:	582-864/582-974 mm
Altura del producto:	90 mm
Distancia mínima con una placa:	550 mm
Distancia mínima con una placa de gas:	650 mm
Peso neto:	18.2 kg
Tipo de control:	Electrónica
Nº niveles extracción:	3 niveles + 2 intensivos
Potencia máxima de extracción de aire:	460 m ³ /h
Máxima extracción de aire en recirculación en nivel intensivo:	460.0 m ³ /h
Nivel máximo de recirculación:	360 m ³ /h
Máxima extracción de aire en nivel intensivo:	860 m ³ /h
Caudal máximo de aire:	460 m ³ /h
Nº lámparas iluminación:	3
Nivel de ruido:	55 dB(A) re 1 pW
Diámetro de la salida de aire:	120 / 150 mm
Material del filtro antigrasa:	Aluminio lavable lavavajillas
Código EAN:	4242002779379
Potencia:	169 W
Intensidad corriente eléctrica:	10 A
Tensión:	220-240 V
Frecuencia:	50; 60 Hz
Tipo de enchufe:	Schuko a tierra
Tipo de instalación:	Montaje en pared
Desconexión automática:	1-9 min



Serie 8, Campana decorativa de pared, 90 cm, Acero inoxidable DWW098U50

Campana de pared: libertad para el diseño de la cocina.

- Para instalar en pared
- Sistema de fácil instalación.
- Motor EcoSilence con 10 años de garantía
- PerfectAir Sensor: funcionamiento automático
- Control electrónico
- 5 potencias de extracción: 3+2 intensivos
- Posición intensiva con retracción automática.
- Potencia máxima de extracción: 860 m³/h (según UNE/EN 61591)
- Potencia de extracción en nivel 3: 460 m³/h.
- Potencia sonora en nivel 3: 54 dB (A)
- Extra Silencio. Sistema de insonorización especial.
- Filtros de aluminio multicapa.
- Filtros lavables en el lavavajillas
- Indicador electrónico de saturación de filtros antigrasa y de carbón activo.
- Desconexión automática temporizada
- Iluminación LED.
- Iluminación LED regulable en intensidad.
- Encendido y apagado gradual de la luz

Diseño

- Base de la campana con cantos pulidos
- Válvula antirretorno incluida.

Serie 8, Campana decorativa de pared, 90 cm, Acero inoxidable DWW098U50

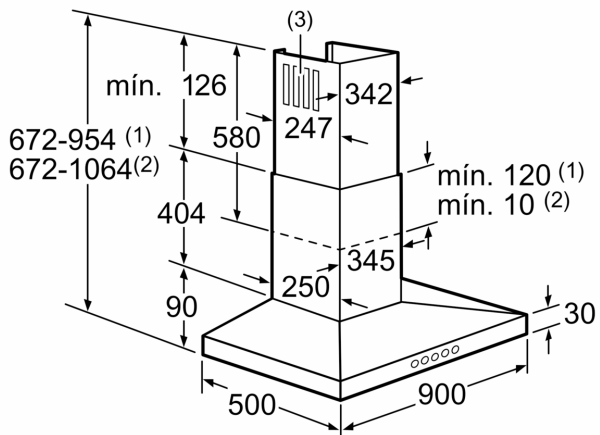

- (1) Salida de aire al exterior
- (2) Circulación de aire
- (3) Salida de aire - Montar con los orificios de salida de aire al exterior hacia abajo

Dimensiones en mm

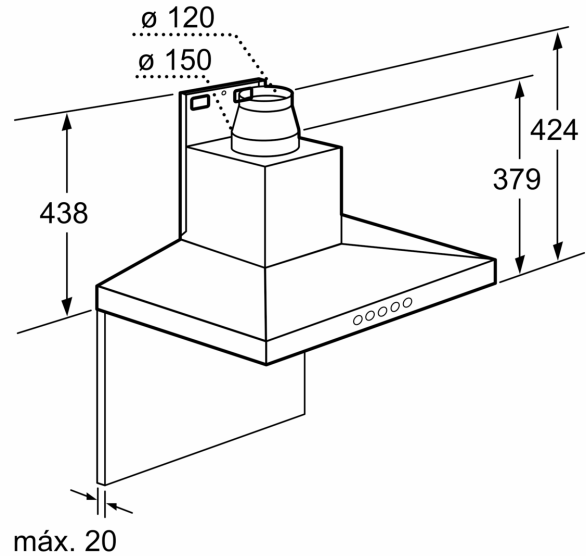

Dimensiones en mm

