

## Serie 4, Campana decorativa de pared, 90 cm, Acero inoxidable DWQ96DM50



A

### Accesorios opcionales

DZZ0XX0P0 Filtro recirc. Regenerativo (repuesto), DZZ1XX1B6 Filtro alta efic.Antipolen(repuesto), HEZG9AS00S Adaptador, DWZ0DX0U0 Kit recirc. tradicional, DWZ0XX0J0 Kit recirc. regenerativo, DHZ1225 Canal de ventilación, DHZ1235 Tubo telescópico pared 1,5 m, DHZ9550 Accesorio, DHZ9551 Accesorio, DWZ0DX0A0 Filtro recirc. tradicional (repuesto), DWZ1DX1B4 Filtro recirc.Alta eficiencia(repuesto), DWZ1DX1I4 Set de recirculacion alta eficiencia, DWZ1DX1I6 Set recirc.Alta eficiencia Antipolen, DWZ1FX5C6 Kit recirc. alta eficiencia antipolen, DWZ1FX5D1 Set recirc. Regenerativo(exterior)

## Diseño piramidal Slim de la cocina: un diseño diferente para tu cocina.

- **Electrónica TouchSelect:** controla los ajustes de la campana con un solo dedo.
- **Potencia intensiva:** elimina de manera rápida y efectiva los olores de la cocina.
- **Silenciosa:** potencia máxima de extracción con el mínimo ruido.

### Datos técnicos

Tipología:	Wall-mounted
Longitud del cable de alimentación eléctrica:	130.0 cm
Altura del conducto decorativo:	582-912/582-1022 mm
Altura del producto:	94 mm
Distancia mínima con una placa:	550 mm
Distancia mínima con una placa de gas:	650 mm
Peso neto:	12.4 kg
Tipo de control:	Electrónica
Nº niveles extracción:	3 niveles + intensivo
Potencia máxima de extracción de aire:	389 m <sup>3</sup> /h
Máxima extracción de aire en recirculación en nivel intensivo:	441 m <sup>3</sup> /h
Nivel máximo de recirculación:	337 m <sup>3</sup> /h
Máxima extracción de aire en nivel intensivo:	642 m <sup>3</sup> /h
Caudal máximo de aire:	389 m <sup>3</sup> /h
Nº lámparas iluminación:	2
Nivel de ruido:	61 dB(A) re 1 pW
Diámetro de la salida de aire:	120 / 150 mm
Material del filtro antigrasa:	Aluminio lavable lavavajillas
Código EAN:	4242005039623
Potencia:	220 W
Intensidad corriente eléctrica:	10 A
Tensión:	220-240 V
Frecuencia:	50; 60 Hz
Tipo de enchufe:	Schuko a tierra
Tipo de instalación:	Montaje en pared



4 242005 039623

**Serie 4, Campana decorativa de pared, 90 cm, Acero inoxidable DWQ96DM50**

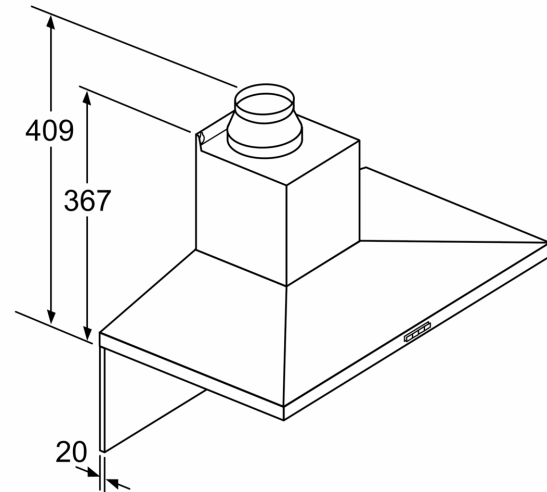
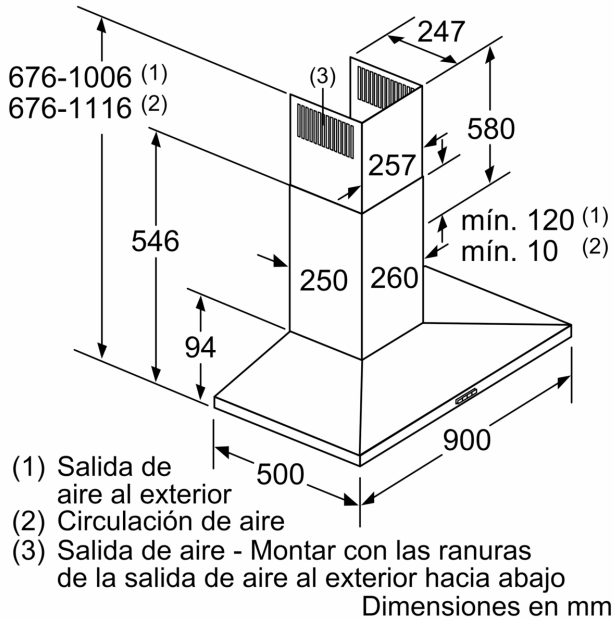

Si se usa una pared trasera, se debe tener en cuenta el diseño del aparato.

Dimensiones en mm

