

Serie 8, Campana decorativa de pared, 90 cm, Cristal negro DWK098G61



A



Accesorios opcionales

DHZ5316	Filtro recirc. tradicional (repuesto)
DHZ5335	Juego de arranque
DSZ5201	CleanAir filtro de carbón activo
DSZ6200	CleanAir Juego de arranque

Campana de pared: libertad para el diseño de la cocina.

- **Motor EcoSilence™:** Motor eficiente, silencioso, robusto y duradero.
- **Potencia intensiva:** elimina de manera rápida y efectiva los olores de la cocina.
- **Los filtros antigrasa se encargan de retener la mayor cantidad de grasa y partículas que hay en el aire, garantizando de esta manera el mejor rendimiento de la campana. Aptos para lavar en el lavavajillas.**

Datos técnicos

Tipología:	Wall-mounted
Longitud del cable de alimentación eléctrica:	130.0 cm
Altura del conducto decorativo:	580-920/580-1030 mm
Altura del producto:	382 mm
Distancia mínima con una placa:	450 mm
Distancia mínima con una placa de gas:	450 mm
Peso neto:	25.2 kg
Tipo de control:	Electrónica
Nº niveles extracción:	4 niveles + 1 intensivo
Potencia máxima de extracción de aire:	630 m³/h
Máxima extracción de aire en recirculación en nivel intensivo:	480.0 m³/h
Nivel máximo de recirculación:	410 m³/h
Máxima extracción de aire en nivel intensivo:	850 m³/h
Caudal máximo de aire:	630 m³/h
Nº lámparas iluminación:	2
Nivel de ruido:	67 dB(A) re 1 pW
Diámetro de la salida de aire:	150 / 120 mm
Material del filtro antigrasa:	Aluminio lavable lavavajillas
Código EAN:	4242002821726
Potencia:	272 W
Intensidad corriente eléctrica:	10 A
Tensión:	220-240 V
Frecuencia:	60; 50 Hz
Tipo de enchufe:	Schuko a tierra
Tipo de instalación:	Montaje en pared
Desconexión automática:	15 min



4 242002 821726

Serie 8, Campana decorativa de pared, 90 cm, Cristal negro DWK098G61

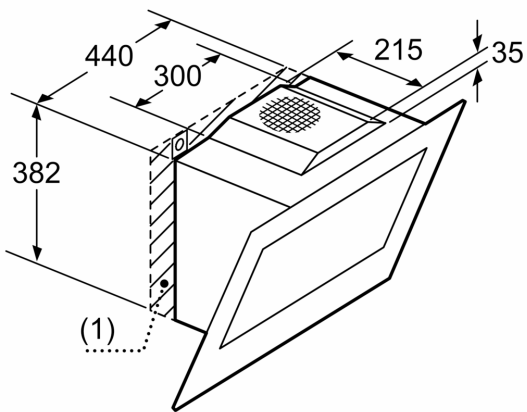
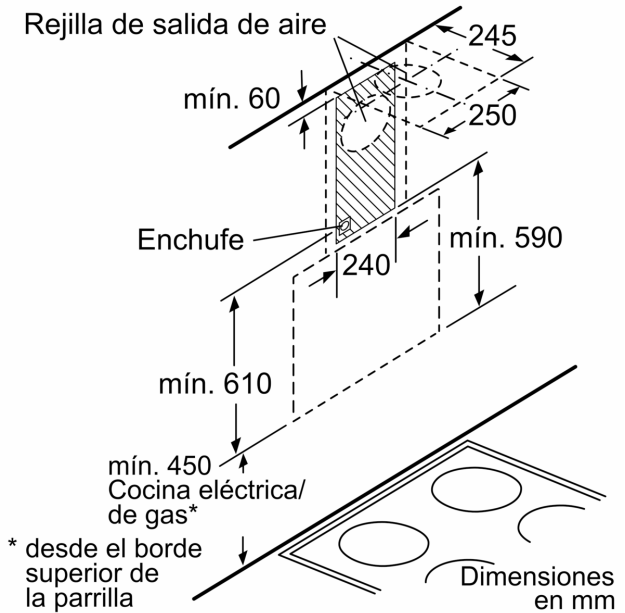
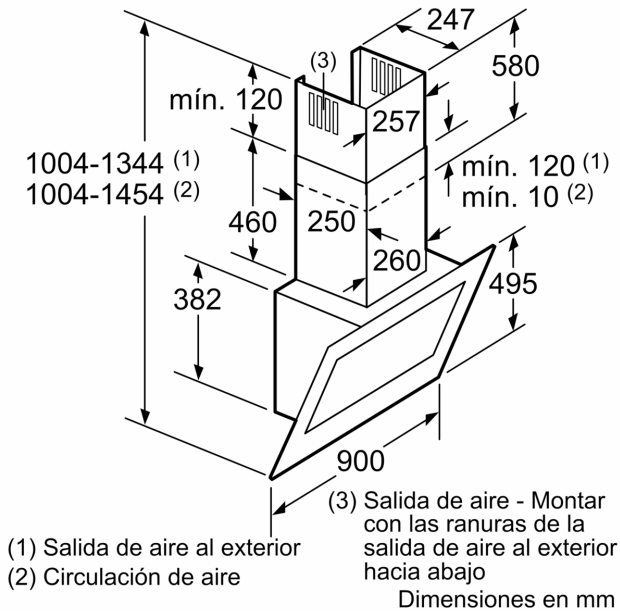

(1) Posición para el enchufe

La recirculación de aire sin campana extractora también es posible

Dimensiones en mm

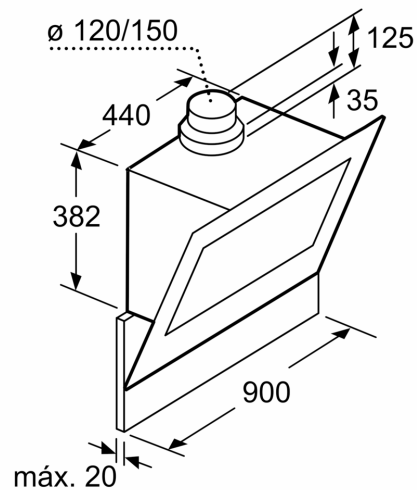

Si se usa una pared trasera se debe tener en cuenta el diseño del aparato.

Dimensiones en mm

