

Campana decorativa de pared, 90 cm, Acero inoxidable DWB09W450



Accesorios opcionales

DHZ1223	Tubo telescópico prolongador 1 m
DHZ1233	Tubo telescópico pared 1,5 m
DHZ5345	Kit recirc. tradicional
DHZ5346	Filtro recirc. tradicional (repuesto)
DSZ5201	CleanAir filtro de carbón activo
DSZ5240	CleanAir Juego de arranque
DSZ6240	CleanAir Juego de arranque

- **Campana ultrasilenciosa:** máximo rendimiento, con mínimo ruido.
- **Interior blindado:** limpieza fácil y segura.
- **Los filtros antigrasa se encargan de retener la mayor cantidad de grasa y partículas que hay en el aire, garantizando de esta manera el mejor rendimiento de la campana. Aptos para lavar en el lavavajillas.**
- **La campana viene prearada para conexión con salida al exterior. Tiene también la opción de instalarla en recirculación adquiriendo su accesorio correspondiente. Un mismo producto y dos soluciones posibles.**

Datos técnicos

Tipología:	Wall-mounted
Longitud del cable de alimentación eléctrica:	130.0 cm
Altura del conducto decorativo:	582-894/582-1004 mm
Altura del producto:	60 mm
Distancia mínima con una placa:	550 mm
Distancia mínima con una placa de gas:	650 mm
Peso neto:	18.8 kg
Tipo de control:	Mecánico
Nº niveles extracción:	3
Potencia máxima de extracción de aire:	430 m ³ /h
Nivel máximo de recirculación:	310 m ³ /h
Caudal máximo de aire:	430 m ³ /h
Nº lámparas iluminación:	2
Nivel de ruido:	60 dB(A) re 1 pW
Diámetro de la salida de aire:	150 / 120 mm
Material del filtro antigrasa:	Aluminio lavable lavavajillas
Código EAN:	4242002624891
Potencia:	226 W
Intensidad corriente eléctrica:	10 A
Tensión:	220-240 V
Frecuencia:	50 Hz
Tipo de enchufe:	Schuko a tierra
Tipo de instalación:	Montaje en pared



4 242002 624891

Campana decorativa de pared, 90 cm, Acero inoxidable DWB09W450

- Para instalar en pared

Sistema de fácil instalación

Diseño

- Filtros de aluminio multicapa.
- Filtros lavables en el lavavajillas
- Control mecánico
- 3 potencias de extracción
- Potencia máxima de extracción según UNE/EN 61591: 440 m³/h
- Potencia de extracción en nivel 3: 440 m³/h.
- Potencia sonora en nivel 3: 55 dB (A)
- Extra Silencio. Sistema de insonorización especial.
- Bombillas halógenas.
- Válvula antirretorno incluida.

Campana decorativa de pared, 90 cm, Acero inoxidable DWB09W450

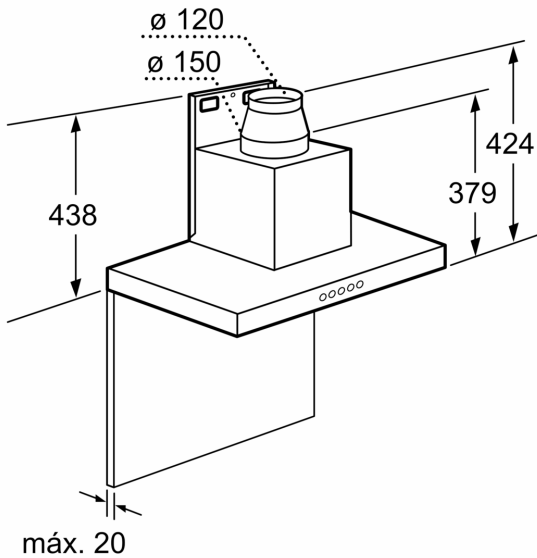

Dimensiones en mm

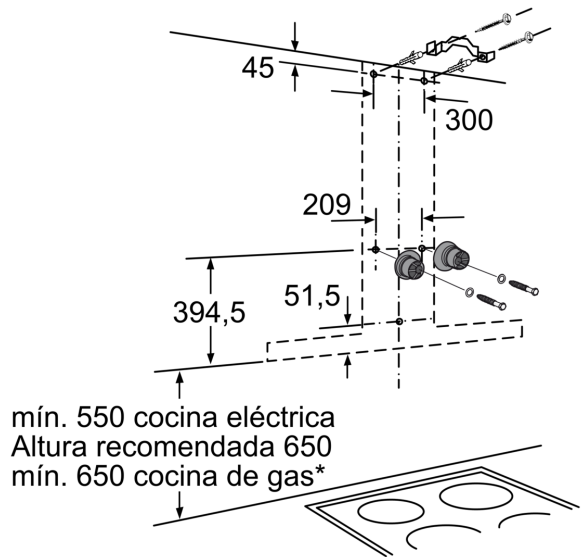

* desde el borde superior de la parrilla

Dimensiones en mm

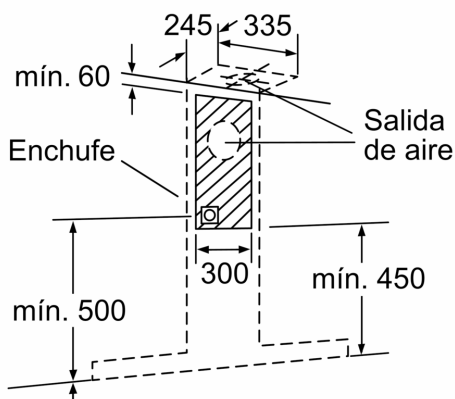

Cocina eléctrica mín. 550
Altura recomendada 650
Cocina de gas mín. 650*

* Desde el borde superior de la parrilla

Dimensiones en mm

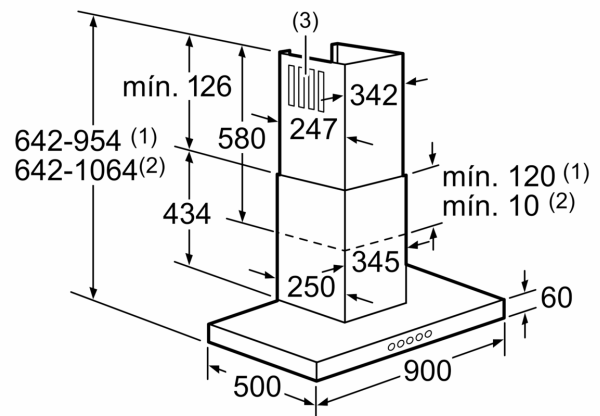

- (1) Salida de aire al exterior
- (2) Circulación de aire
- (3) Salida de aire - Montar con los orificios de salida de aire al exterior hacia abajo

Dimensiones en mm