

## Accesorio de instalación DSZ9ID0M0

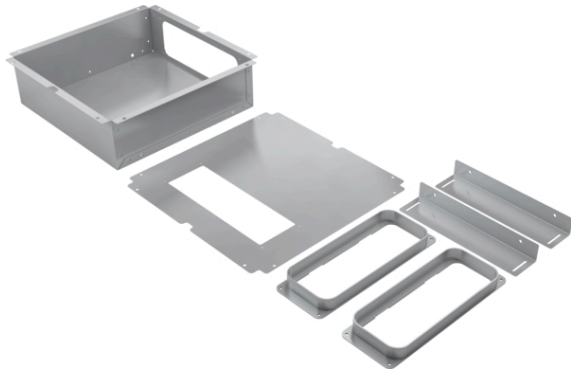

### Datos técnicos

Medidas del producto embalado :	270 x 400 x 405 mm
Dimensiones del palet :	150.0 x 80.0 x 120.0
Numero estandar de unidades por palet :	30
Peso neto :	3,3 kg
Peso bruto :	3,3 kg
Código EAN :	4242005096374

