

Accesorio de instalación DSZ4920



- Accesorio de montaje de campana telescópica de 90 cm en mueble de 90 cm de ancho

Datos técnicos

Medidas del producto embalado:190 x 260 x 350 mm
Dimensiones del palet: 167.0 x 80.0 x 120.0
Numero estandar de unidades por palet:80
Peso neto:3.0 kg
Peso bruto:4.0 kg
Código EAN: 4242002882475



Accesorio de instalación DSZ4920

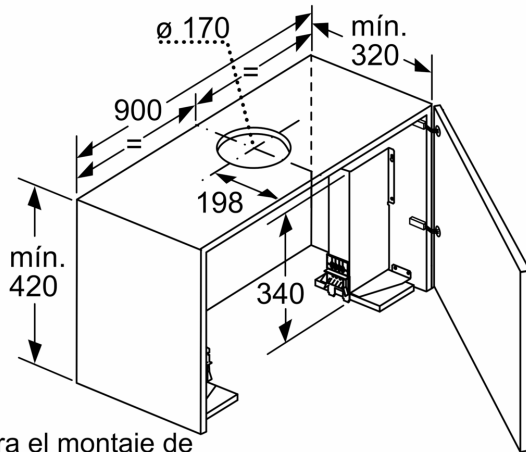

Para el montaje de la campana telescópica de 90 cm en un armario superior de 90 cm de anchura, es necesario un juego de montaje. Ambas escuadras de montaje se atornillan al mueble a derecha e izquierda. Montaje según plantilla. Dimensiones en mm