

Accesorio para campana DHZ1251

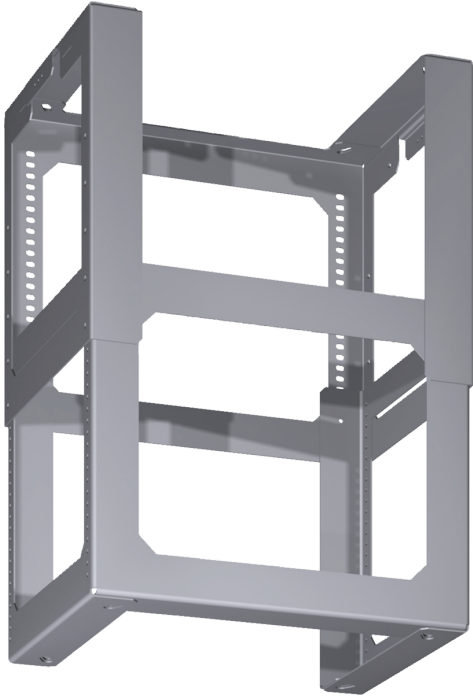

- Anclaje compatible con el tubo telescópico de campanas isla

Datos técnicos

Medidas del producto embalado:365 x 355 x 460 mm
Dimensiones del palet: 124.0 x 80.0 x 120.0
Numero estandar de unidades por palet: 12
Peso neto: 3.3 kg
Peso bruto:4.8 kg
Código EAN: 4242002510217



Accesorio para campana DHZ1251

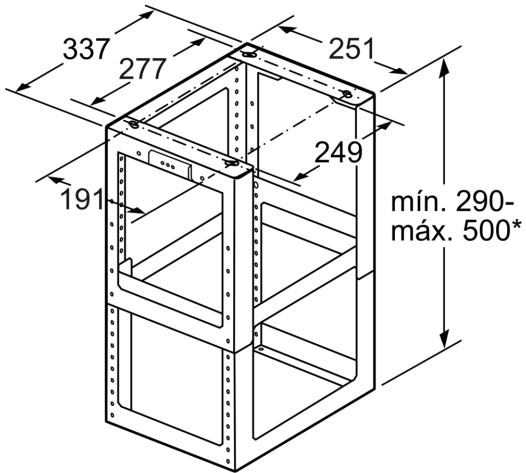

* Altura regulable en intervalos de 20 mm

Dimensiones en mm