

Accesorio para campana, 1000 mm DHZ1225



- Acero inoxidable
- Conducto prolongador de 1 metro para campanas decorativas de pared
- Posibilidad de instalar la campana con salida al exterior o en recirculación

Datos técnicos

Medidas del producto embalado:530 x 380 x 1190 mm
Dimensiones del palet: 172.0 x 80.0 x 120.0
Numero estandar de unidades por palet:6
Peso neto: 3.8 kg
Peso bruto:9.1 kg
Código EAN: 4242002502953



Accesorio para campana, 1000 mm DHZ1225

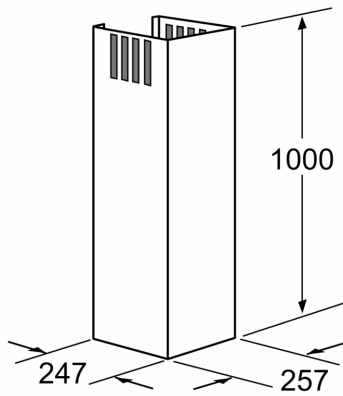

Dimensiones en mm

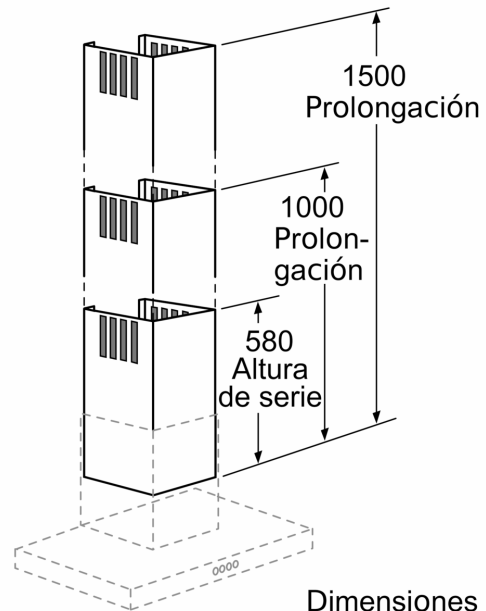

Dimensiones en mm