

**Accesorio para campana, 500 mm,
Acero inoxidable
DHZ1224**



- Acero inoxidable
- Conducto prolongador de 0,5m. para campanas decorativas de pared
- Posibilidad de instalar la campana con salida al exterior o en recirculación

Datos técnicos

Medidas del producto embalado:455 x 335 x 690 mm
Dimensiones del palet: 200.0 x 80.0 x 120.0
Numero estandar de unidades por palet: 12
Peso neto: 0.9 kg
Peso bruto:3.6 kg
Código EAN: 4242002503974



4 242002 503974

**Accesorio para campana, 500 mm,
Acero inoxidable
DHZ1224**

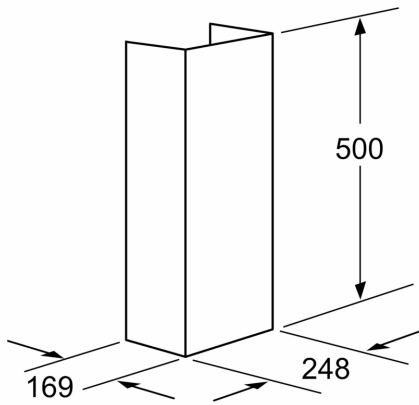

Dimensiones en mm

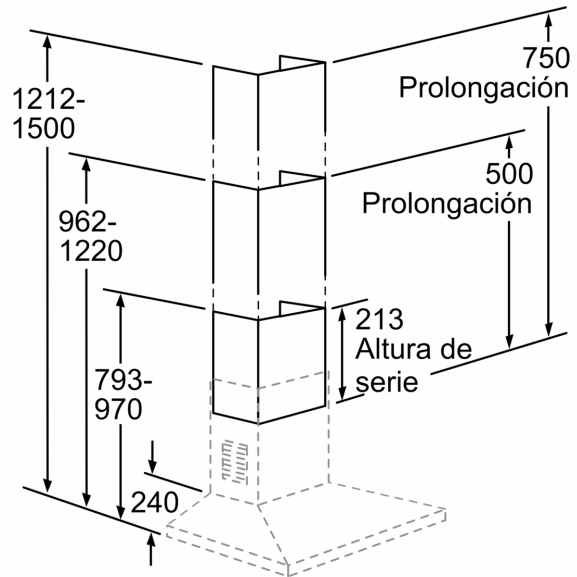

Dimensiones en mm