

Serie 4, Campana convencional, 90 cm, Acero inoxidable DHU965E



Accesorios opcionales

DHZ2400 Filtro recirculación tradicional

Campana horizontal: se coloca bajo los muebles de cocina o en la pared.

- Los filtros antigrasa se encargan de retener la mayor cantidad de grasa y partículas que hay en el aire, garantizando de esta manera el mejor rendimiento de la campana. Aptos para lavar en el lavavajillas.
- La campana viene prearada para conexión con salida al exterior. Tiene también la opción de instalarla en recirculación adquiriendo su accesorio correspondiente. Un mismo producto y dos soluciones posibles.

Datos técnicos

Tipología: Built-in/Built-under
 Longitud del cable de alimentación eléctrica: 130.0 cm
 Distancia mínima con una placa: 500 mm
 Distancia mínima con una placa de gas: 650 mm
 Peso neto: 11.1 kg
 Tipo de control: Electrónica
 Nº niveles extracción: 3
 Potencia máxima de extracción de aire: 368 m³/h
 Nivel máximo de recirculación: 70 m³/h
 Caudal máximo de aire: 368 m³/h
 Nº lámparas iluminación: 2
 Nivel de ruido: 69 dB(A) re 1 pW
 Diámetro de la salida de aire: 120 mm
 Material del filtro antigrasa: Aluminio lavable lavavajillas
 Código EAN: 4242002497761
 Potencia: 200 W
 Intensidad corriente eléctrica: 10 A
 Tensión: 220-230 V
 Frecuencia: 50 Hz
 Tipo de enchufe: Schuko a tierra
 Tipo de instalación: Integrable



**Serie 4, Campana convencional, 90
cm, Acero inoxidable
DHU965E**

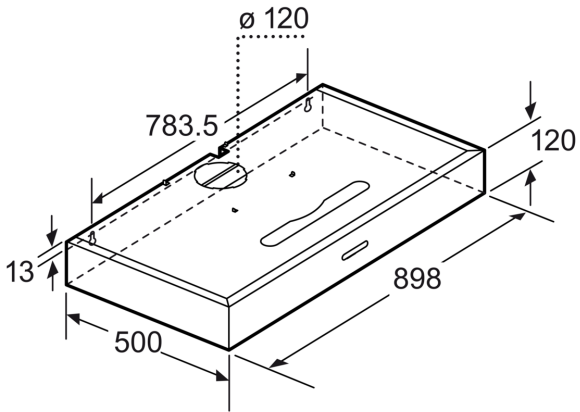

Dimensiones en mm