

Serie 4, Campana convencional, 60 cm, Acero inoxidable DHU685U



Accesorios opcionales

DHZ2702 Filtro de carbón activo

Campana horizontal: se coloca bajo los muebles de cocina o en la pared.

- Los filtros antigrasa se encargan de retener la mayor cantidad de grasa y partículas que hay en el aire, garantizando de esta manera el mejor rendimiento de la campana. Aptos para lavar en el lavavajillas.
- La campana viene prearada para conexión con salida al exterior. Tiene también la opción de instalarla en recirculación adquiriendo su accesorio correspondiente. Un mismo producto y dos soluciones posibles.

Datos técnicos

Tipología: Built-in/Built-under
 Longitud del cable de alimentación eléctrica: 150.0 cm
 Distancia mínima con una placa: 650 mm
 Distancia mínima con una placa de gas: 650 mm
 Peso neto: 7.0 kg
 Tipo de control: Mecánico
 Nº niveles extracción: 3
 Potencia máxima de extracción de aire: 390 m³/h
 Nivel máximo de recirculación: 180 m³/h
 Caudal máximo de aire: 390 m³/h
 Nº lámparas iluminación: 2
 Nivel de ruido: 73 dB(A) re 1 pW
 Diámetro de la salida de aire: 100 / 120 mm
 Material del filtro antigrasa: Aluminio lavable lavavajillas
 Código EAN: 4242002819891
 Potencia: 332 W
 Intensidad corriente eléctrica: 3 A
 Tensión: 220-240 V
 Frecuencia: 50 Hz
 Tipo de enchufe: Schuko a tierra
 Tipo de instalación: Integrable



4 242002 819891

Serie 4, Campana convencional, 60 cm, Acero inoxidable
DHU685U

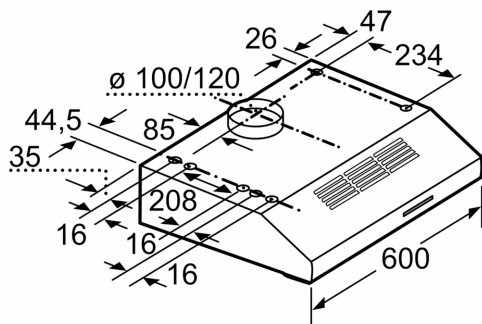

Dimensiones en mm

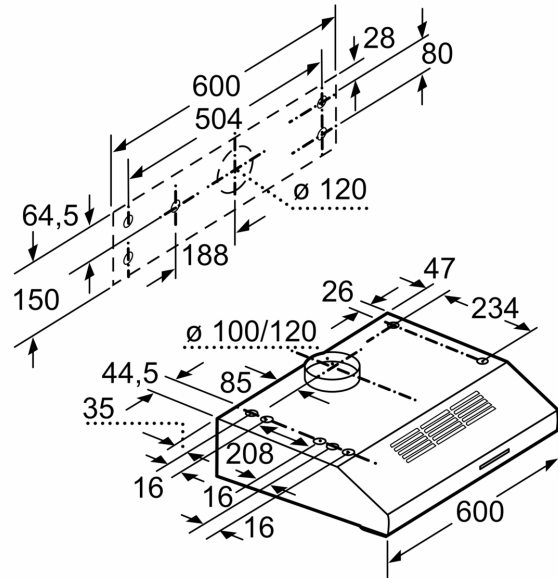

Dimensiones en mm

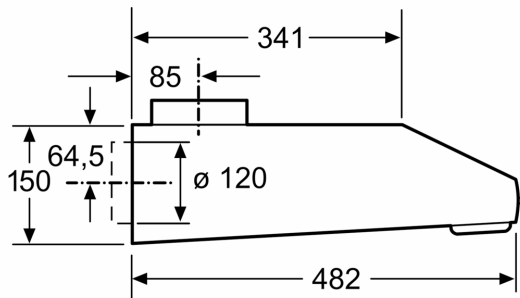

Dimensiones en mm