

Serie 4, Módulo de integración, 53 cm, Plateado DHL555B

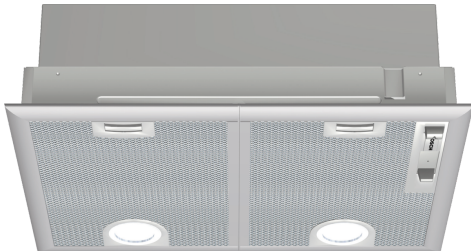

DHZ7305 Filtro recirculación tradicional
 DHZ7402 Accesorios campanas

Grupo filtrante: oculta la aspiración bajo el mueble de isla o pared.

- **Campana ultrasilenciosa:** máximo rendimiento, con mínimo ruido.
- **Potencia intensiva:** elimina de manera rápida y efectiva los olores de la cocina.
- **Los filtros antigrasa se encargan de retener la mayor cantidad de grasa y partículas que hay en el aire, garantizando de esta manera el mejor rendimiento de la campana. Aptos para lavar en el lavavajillas.**

Tipología: Built-in/Built-under
 Longitud del cable de alimentación eléctrica: 130.0 cm
 Dimensiones de instalación necesarias (H x W x D): 255mm x 500.0mm x 350mm mm
 Distancia mínima con una placa: 650 mm
 Distancia mínima con una placa de gas: 650 mm
 Peso neto: 7.4 kg
 Tipo de control: Mecánico
 Nº niveles extracción: 3 niveles + intensivo
 Potencia máxima de extracción de aire: 420 m³/h
 Máxima extracción de aire en recirculación en nivel intensivo: . 430.0 m³/h
 Nivel máximo de recirculación: 320 m³/h
 Máxima extracción de aire en nivel intensivo: 650 m³/h
 Caudal máximo de aire: 420 m³/h
 Nº lámparas iluminación: 2
 Nivel de ruido: 59 dB(A) re 1pW
 Diámetro de la salida de aire: 120 / 150 mm
 Material del filtro antigrasa: Aluminio lavable lavavajillas
 Código EAN: 4242002258508
 Potencia: 240 W
 Intensidad corriente eléctrica: 10 A
 Tensión: 220-240 V
 Frecuencia: 50 Hz
 Tipo de enchufe: Schuko a tierra
 Tipo de instalación: Integrable



**Serie 4, Módulo de integración, 53
cm, Plateado
DHL555B**

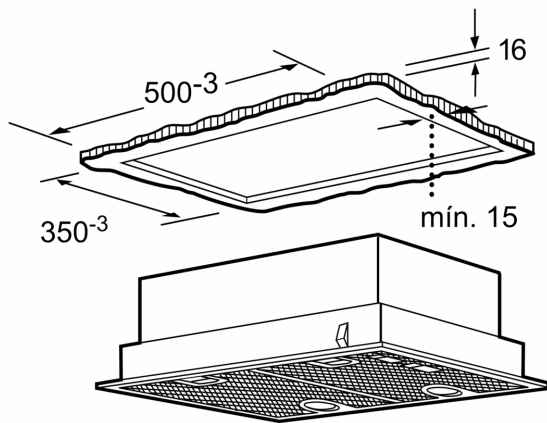

Dimensiones en mm

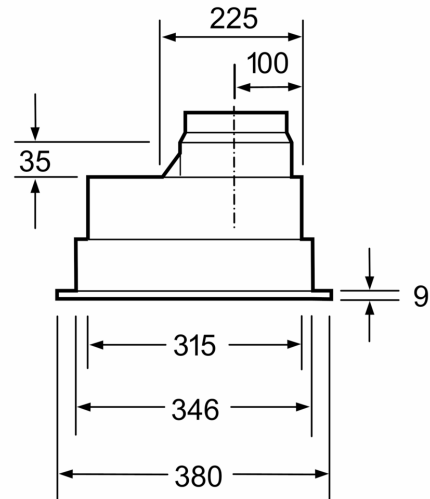

Dimensiones en mm

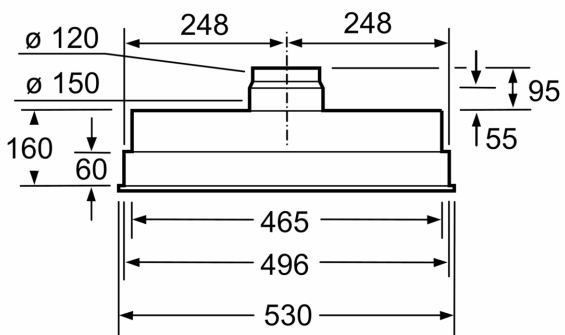

Dimensiones en mm