

**Serie 8, Campana telescópica, 60 cm,  
Plateado  
DHI665V**



12/02 DHI 645 F / DHI 655 F / DHI 665 V / DHI 685 S



**Campana telescópica: se integra a la perfección bajo los muebles de cocina, extrayéndola cuando es necesario.**

- **Campana ultrasilenciosa:** máximo rendimiento, con mínimo ruido.
- **Potencia intensiva:** elimina de manera rápida y efectiva los olores de la cocina.
- **Los filtros antigrasa se encargan de retener la mayor cantidad de grasa y partículas que hay en el aire, garantizando de esta manera el mejor rendimiento de la campana. Aptos para lavar en el lavavajillas.**

**Datos técnicos**

Tipología: .....	Pull-out
Longitud del cable de alimentación eléctrica: .....	130.0 cm
Dimensiones de instalación necesarias (H x W x D): .....	435mm x 556.0mm x 273mm mm
Distancia mínima con una placa: .....	430 mm
Distancia mínima con una placa de gas: .....	650 mm
Peso neto: .....	13.3 kg
Tipo de control: .....	Electrónica
Nº niveles extracción: .....	3 niveles + intensivo
Potencia máxima de extracción de aire: .....	490 m <sup>3</sup> /h
Máxima extracción de aire en recirculación en nivel intensivo: .....	430.0 m <sup>3</sup> /h
Nivel máximo de recirculación: .....	330 m <sup>3</sup> /h
Máxima extracción de aire en nivel intensivo: .....	710 m <sup>3</sup> /h
Caudal máximo de aire: .....	490 m <sup>3</sup> /h
Nº lámparas iluminación: .....	2
Nivel de ruido: .....	58 dB(A) re 1 pW
Diámetro de la salida de aire: .....	150 / 120 mm
Material del filtro antigrasa: .....	Aluminio lavable lavavajillas
Código EAN: .....	4242002303451
Potencia: .....	240 W
Intensidad corriente eléctrica: .....	10 A
Tensión: .....	220-240 V
Frecuencia: .....	50 Hz
Tipo de enchufe: .....	Schuko a tierra
Tipo de instalación: .....	Integrable
Desconexión automática: .....	10.0 min

**Accesorios opcionales**

DHZ4505	Juego de arranque
DHZ4506	Filtro de carbón activo
DHZ4600	Marco de reducción
DHZ4650	Frontal campana extraplana
DHZ4655	Maneta
DHZ4670	Maneta
DHZ4675	Maneta



4 242002 303451

**Serie 8, Campana telescópica, 60 cm,  
Plateado  
DHI665V**

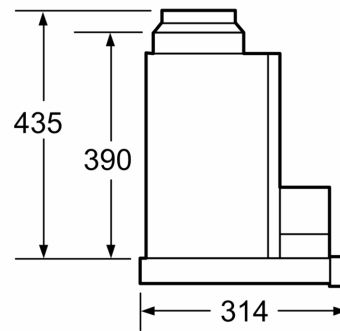
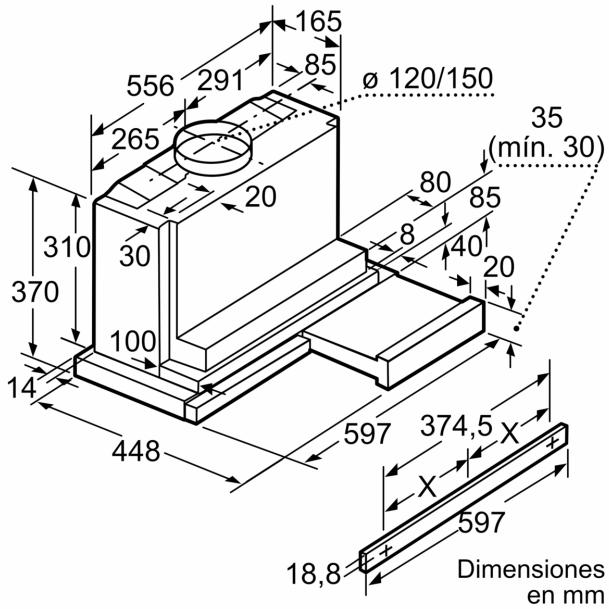

Dimensiones en mm

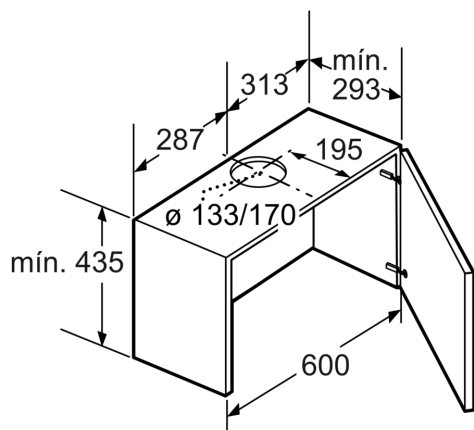

Dimensiones en mm