

Serie | 8, Horno compacto con microondas, Blanco CMG6764W1



Accesorios incluidos

1 x Bandeja esmaltada
1 x Parrilla profesional
1 x Bandeja universal

Accesorios opcionales

HEZ631070 : Bandeja plana horno 455 x 375 x 29 mm
HEZ632070 : Bandeja universal horno 455 x 375 x 38mm
HEZ636000 : Bandeja de vidrio
HEZ6RCC0 : Libro de cocina, comp micro vapor añadid

Horno compacto con microondas: resultados de cocción perfectos en mucho menos tiempo y ahorrando energía.

- **Sensor PerfectBake y termosonda PerfectRoast:** los mejores resultados de horneado y asado de forma muy fácil.
- **Asistente de cocinado Assist:** ajustes automáticos del modo de calentamiento, la temperatura y el tiempo de cocción idóneos para un sinfín de platos.
- **Función microondas:** para calentar líquidos o comidas de forma rápida o para cocinar los alimentos en combinación con las funciones de un horno tradicional con un importante ahorro de tiempo.
- **Control con displays TFT táctiles:** muy fácil de usar gracias a su aro de control central y a todas las funcionalidades con textos e imágenes a todo color.
- **Autolimpieza pirolítica:** limpieza totalmente automática y sin esfuerzo. En caso de tener guías extraíbles, estas son pirolizables y se pueden dejar dentro de la cavidad durante el proceso de pirólisis.

Datos técnicos

Tipo de horno microondas :	Horno combinado microondas
Tipo de control :	Electrónica
Color del frontal :	Blanco
Dimensiones aparato (alto, ancho, fondo (sin incluir la puerta)) (mm) :	455 x 594 x 548
Dimensiones cavidad (alto, ancho, fondo) :	237.0 x 480 x 392.0
Longitud del cable de alimentación eléctrica (cm) :	150
Peso neto (kg) :	38,905
Peso bruto (kg) :	41,2
Código EAN :	4242002818665
Potencia máxima de las microondas :	900
Potencia de conexión (W) :	3600
Intensidad corriente eléctrica (A) :	16
Tensión (V) :	220-240
Frecuencia (Hz) :	60; 50
Tipo de clavija :	Schuko con conexión a tierra



4 242002 818665

Serie | 8, Horno compacto con microondas, Blanco CMG6764W1

Horno compacto con microondas: resultados de cocción perfectos en mucho menos tiempo y ahorrando energía.

-
- Horno multifunción con microondas
 - Microondas integrado:
 - Funcionamiento solo microondas
 - Funcionamiento combinado horno + microondas
 - Tecnología inverter: en procesos de larga duración regulará de manera automática la potencia a 600 W
 - Termosonda PerfectRoast: con 3 sensores de medición de temperatura
Sensor de cocción PerfectBake: sensor avanzado para conseguir un horneado perfecto de masas y repostería
 - Termosonda PerfectRoast: con 3 sensores de medición de temperatura
 - Asistente de cocinado Assist: recetas y recomendaciones de cocción
 - Multifunción (14 funciones de cocción): Sistema de calentamiento 4D Profesional, Modo Eco, Calor superior e inferior, Calor superior e inferior Eco, Grill con aire caliente, Grill de amplia superficie, Grill, Función pizza, Calor inferior, Calor intensivo, Cocción suave, precalentar vajilla, Deshidratación, Mantener caliente
 - Autolimpieza pirolítica con tres niveles de intensidad según el grado de suciedad del interior de la cavidad
 - Guías telescópicas pirolizables en 1 nivel, aptas para microondas.
 - Apertura abatible con SoftMove: apertura y cierre amortiguado de puerta
 - Pantalla con display TFT táctil, con textos e imágenes en color
 - Iluminación LED en el interior del horno
 - Motor EcoSilence Drive: ventilador sin escobillas, súper silencioso y muy eficiente
 - Reloj electrónico programable de inicio y paro de cocción
 - Función Sprint de precalentamiento rápido
 - 5 niveles de potencia de microondas: máximo 900 W
 - Propuesta de temperatura para cada función, Indicación de temperatura interior del horno en cada momento, Control precalentamiento, Función Sabbath
 - Capacidad: 45 litros
 - Accesorios: Bandeja profunda, Bandeja plana, Parrilla profesional.
 - Libro de cocina gratuito (bajo pedido)
 - Consultar y respetar las dimensiones de encastre facilitadas en el manual de instalación

Serie | 8, Horno compacto con microondas, Blanco CMG6764W1

Si se instala el aparato compacto debajo de una placa, se debe respetar el siguiente grosor de encimera (incl., dado el caso, la estructura de soporte).

Tipo de placa	Mín. grosor de la encimera	
	saliente	a nivel
Placa de inducción	42 mm	43 mm
Placa de inducción de superficie completa	52 mm	53 mm
Cocina de gas	32 mm	43 mm
Cocina eléctrica	32 mm	35 mm

Montaje con una placa.

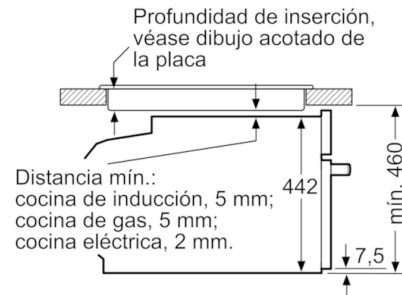

Dimensiones en mm

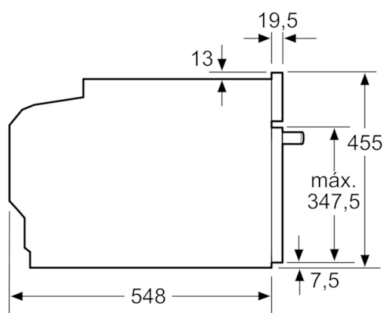
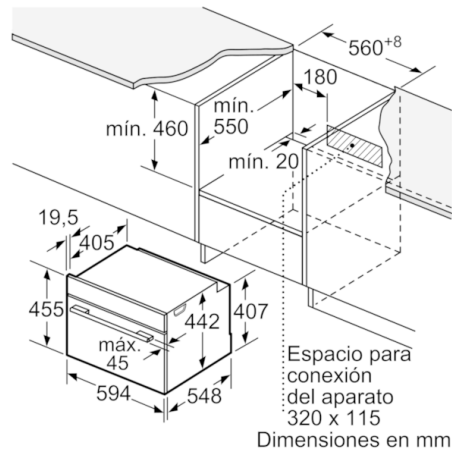
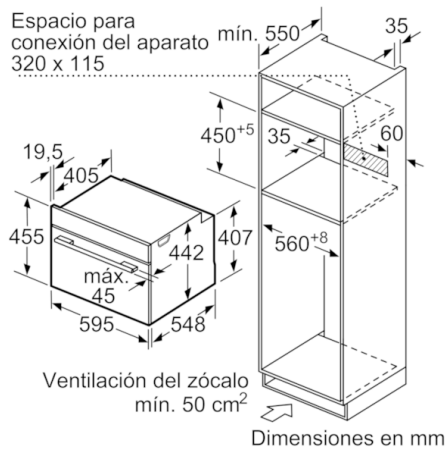

Dimensiones en mm