

**Serie | 6, Congelador integrable, 177.2
x 55.8 cm
GIN81AE30**



Accesorios incluidos
2 x Acumulador de frío

El congelador NoFrost con control electrónico de temperatura: temperatura objetivo establecida con precisión y facilidad.

- **Tecnología No Frost:** Nunca más tendrás que descongelar. Ahorra tiempo y esfuerzo
- **Cajón BigBox:** congela fácilmente alimentos de gran tamaño.

Datos técnicos

Categoría de producto :	Congelador vertical
Tipo de construcción :	Encastrable
Sistema No frost :	Frigorífico y congelador
Clase climática :	SN-T
Opciones de panelado de la puerta :	Imposible
Anchura del producto :	558
Fondo del producto (mm) :	545
Medidas del producto embalado (mm) :	1840 x 640 x 620
Señal de Alarma / funcionamiento erróneo :	Audiovisual
Sistema de instalación del panel de puerta :	Sistema de puerta fija
Número de cajones /cestas :	5
Número de flaps congelación :	2
Puerta con cerradura :	No
Display de temperatura Congelador :	Digital
Luz :	No
Longitud del cable de alimentación eléctrica (cm) :	230
Bisagra de puerta :	a la izquierda, reversible
Peso neto (kg) :	68,256
Peso bruto (kg) :	73,5
Multi-Flow Air Tower :	No
Número de motocompresores :	1
Numero de sistemas de frío independientes :	1
Función de ahorro :	No
Mando de congelación rapida :	No
Door bin adjustability - Freezer :	No
Tilt-out door bins in freezer :	No
Number of shelves - Freezer :	0
Door bin adjustability - Freezer :	No
Shelf Material - Freezer :	Cristal de seguridad
Bisagra desmontable :	Si
Potencia de conexión (W) :	120
Intensidad corriente eléctrica (A) :	10
Frecuencia (Hz) :	50
Certificaciones de homologación :	CE, Morocco, VDE
Consumo anual de energía (kWh/annum) - nuevo (2010/30/EC) :	243,00
Capacidad neta del congelador (l) - nuevo (2010/30/EC) :	211
Sistema No frost :	Frigorífico y congelador
Capacidad de congelación (Kg/24h) - nuevo (2010/30/EC) :	20
Color principal del producto :	No aplicable
Opciones de panelado de la puerta :	Imposible
Tipo de instalación :	Totalmente integrable
Nivel de ruido dB(A) re 1 pW :	36
Energy Star Qualified :	No
Certificaciones de homologación :	CE, Morocco, VDE
Tipo de clavija :	Schuko con conexión a tierra
Required cutout/niche size for installation (in) :	x x
Dimensions of the packed product (in) :	72.44 x 24.40 x 25.19
Net weight (lbs) :	150,000
Gross weight (lbs) :	162,000



4 242002 898827

Serie | 6, Congelador integrable, 177.2 x 55.8 cm GIN81AE30

El congelador NoFrost con control electrónico de temperatura: temperatura objetivo establecida con precisión y facilidad.

Performance y consumo

- 0.665 kWh/24 h consumo de energía
- Capacidad bruta/útil total: 235/211 litros
- Nivel de ruido 45 dB

Seguridad y Comfort

- No Frost
- Cierre suave
- Pantalla LCD Touch control con función Eco y Vacaciones
- 1 compresor/ 1 crto de refrigeración
- Función Súper Freezing: Desconexión automática
- FreshSense: Temperatura constante por medio de sensores inteligentes
- 2 Cooling systems: 2 circuitos de frío independientes
- Capacidad útil del congelador: 211 l
- Poder de congelación: 20 kg/24 horas
- Autonomía: 22 horas
- 2 congeladores intensivos con solapa transparente
- 5 cajones transparentes

- Puertas reversibles
- Clase Climática: SN-T
- Potencia: 120 W
- Batería NI-MH de 220 - 240 V.

Dimensiones

- Dimensiones encastre: (alto x ancho x fondo): 177.5 cm x 56.0 cm x 55.0 cm
- Dimensiones (alto x ancho x fondo con tirador): 177 x 56 x 55 cm

- 2 x Acumulador de frío, 1 x B**0005

Opciones específicas para el país

- Capacidad bruta: 235 litros

Información general

Serie | 6, Congelador integrable, 177.2 x 55.8 cm
GIN81AE30

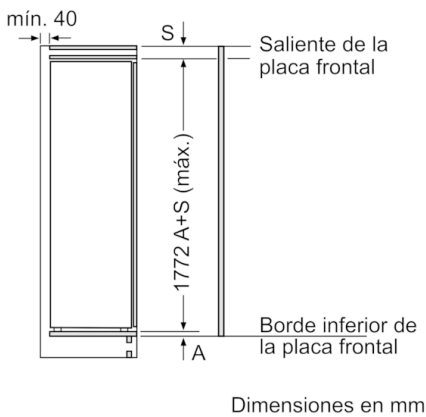
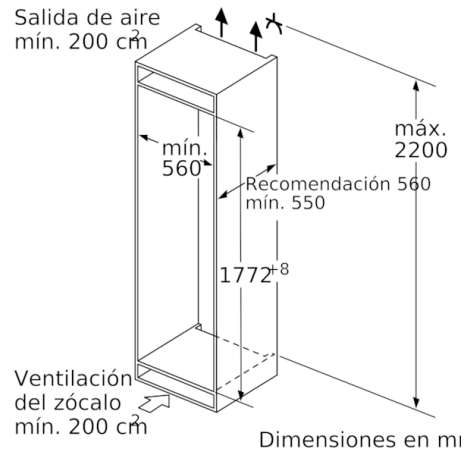
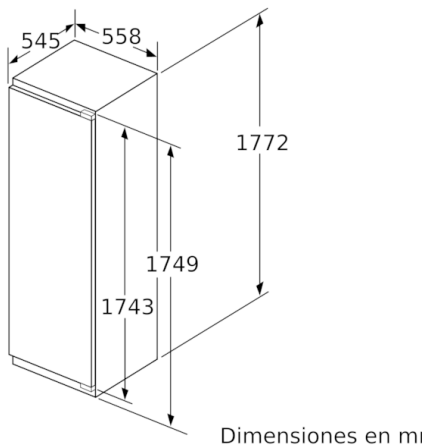

Máximo peso permitido de los frontales de mueble

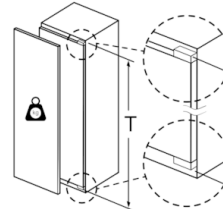

Las puertas del mueble montadas que exceden el peso permitido pueden provocar daños y deterioro funcional a la bisagra.

Bisagra en mm:	bisagra no amortiguada Puerta en kg:	Bisagra amortiguada Puerta en kg:
1500-1750	22	22

Dimensiones en mm
 Dimensiones del espacio recomendadas para instalación de puerta fija

F	R	X
16-19	0-3	2,5
20	0-1	3
	2-3	2,5
21	0-1	3
	2-3	2,5
22	0	4
	1	3,5
	2-3	3

Deben respetarse las medidas de los espacios recomendadas en la tabla para garantizar una apertura sin colisiones de la puerta del aparato y evitar que se dañen los muebles de cocina.