

Serie | 4
DWW067A50 | EAN
4242002775081 | Inox
Απορροφητήρας τζάκι, 60 cm

A+

Προαιρετικά εξαρτήματα

DHZ5325 : ΣΕΤ ΦΙΛΤΡΟΥ ΕΝΕΡΓΟΥ ΑΝΘΡΑΚΑ DHZ 5325
 DSZ5201 : ΦΙΛΤΡΟ ΕΝΕΡΓ.ΑΝΘΡΑΚΑ CLEAN AIR DSZ5201
 DSZ6200 : ΦΙΛΤΡΟ ΕΝΕΡΓΟΥ ΑΝΘΡΑΚΑ CLEANAIR DSZ6200
 DZZ0XX0P0 : ΦΙΛΤΡΟ ΕΝΕΡΓ.ΑΝΘΡΑΚΑ CLEAN AIR DZZ0XX0P0

Ο απορροφητήρας τζάκι: τοποθετώντας τον στον τοίχο, σας δίνει πλήρη ελευθερία στο σχεδιασμό της κουζίνας σας.

- **Δυνατότητα εξαγωγής:** στα 680 m³/h, εξασφαλίζοντας τη γρήγορη και βέλτιστη ποιότητα αέρα της κουζίνας.
- **LED Φωτισμός:** για τέλειο, πολύ ενεργειακά αποδοτικό φωτισμό των εστιών.
- **Εντατική βαθμίδα λειτουργίας με επαναφορά:** επαναφέρει αυτόματα τον απορροφητήρα στην κανονική βαθμίδα λειτουργίας μετά από 6 λεπτά.

Τεχνικά στοιχεία

Χρώμα καμινάδας :	ανοξείδωτο ασάλι
Τύπος :	Τζάκι
Πιστοποιητικά έγκρισης :	CE, Eurasian, VDE
Μήκος καλωδίου ηλεκτρικής παροχής (cm) :	130
Ύψος της καμινάδας (mm) :	582-864/582-974
Ύψος του προϊόντος, χωρίς καμινάδα (mm) :	90
Ελάχιστη απόσταση από ηλεκτρικές εστίες (mm) :	550
Ελάχιστη απόσταση από εστίες αερίου (mm) :	650
Καθαρό βάρος (kg) :	14,634
Έλεγχος συσκευής :	Ηλεκτρονικό
Μέγιστη απόδοση εξαγωγής αέρα (m ³ /h) :	430
Απόδοση εντατικής θέσης επανακυκλοφορίας (m ³ /h) :	360
Μέγιστη απόδοση επανακυκλοφορίας αέρα (m ³ /h) :	300
Εντατική βαθμίδα με εξαγωγή αέρα (m ³ /h) :	680
Αριθμός λαμπτήρων :	2
Επίπεδο θορύβου (dB(A) re 1 pW) :	58
Διάμετρος σωλήνα εξαγωγής αέρα (mm) :	120 / 150
Υλικό του φίλτρου για λίπη :	Washable aluminium
Κωδικός EAN :	4242002775081
Ονομαστική ισχύς (W) :	136
Ηλεκτρικό ρεύμα (A) :	10
Τάση (V) :	220-240
Συχνότητα (Hz) :	60; 50
Τύπος πρίζας :	Πριζα Gardy με γείωση
Τύπος εγκατάστασης :	Επιτοίχια



4 242002 775081

Serie | 4 Απορροφητήρες

DWW067A50 | EAN 4242002775081 | Inox
Απορροφητήρας τζάκι, 60 cm

Ο απορροφητήρας τζάκι: τοποθετώντας τον στον τοίχο, σας δίνει πλήρη ελευθερία στο σχεδιασμό της κουζίνας σας.

Σχεδιασμός

- Pyramidal slimline
- Ηλεκτρονικός χειρισμός, Πιεζόμενα πλήκτρα low-lift και Φωτιζόμενα πλήκτρα

Λειτουργία και απόδοση

- Για λειτουργία με εξαγωγή ή ανακύκλωση αέρα
- Δυνατότητα απορρόφησης στη λειτουργία εξαγωγής βάσει του EN 61591 \varnothing 150 mm:
Μέγιστη βαθμίδα κανονικής λειτουργίας 430 m³/h
Εντατική 680 m³/h
- 3 βαθμίδες λειτουργίας και 1 εντατική
- Επίπεδα θορύβου min./max. κανονική λειτουργία: 47/58 dB (Σύμφωνα με την Ευρωπαϊκή οδηγία 65/2014)
- Μοτέρ EcoSilence Drive τεχνολογίας BLDC ,για μέγιστη απόδοση και εξοικονόμηση ενέργειας
- Συνολική ισχύς: 136 W

Άνεση:

- Διακριτικός φωτισμός με 2 LED των 3W

Γενικά χαρακτηριστικά

- Ενεργειακή κλάση: A+ ,σε μια κλίμακα ενεργειακών κλάσεων από A++ έως E *
- Μέση ετήσια κατανάλωση ενέργειας : 28.5 kWh/έτος*
- Ρευστοδυναμική απόδοση: A*
- Απόδοση φωτισμού: A*
- Απόδοση κατακράτησης λίπους: C*
- Ένταση φωτισμού : 745 lux
- Θερμοκρασία Χρώματος: 3500 K
- 2 x μεταλλικά φίλτρα ,με πλαίσιο από αλουμίνιο που πλένονται στο πλυντήριο πιάτων
- Εσωτερικό πλαίσιο εύκολο στο καθάρισμα
- Μηχανισμός μη επιστροφής αέρα
- Σύστημα εύκολης τοποθέτησης
- Καλώδιο σύνδεσης με βύσμα 1,3 m

Διαστάσεις

- Διάμετρος σωλήνα \varnothing 150 mm, 120 mm
- Λειτουργία εξαγωγής (ΥχΠxB): 672-954 x 600 x 500 mm
- Λειτουργία ανακύκλωσης (ΥχΠxB): 672-1064 x 600 x 500 mm

* Σύμφωνα με την Ευρωπαϊκή οδηγία 65/2014

Serie | 4 Αποροφητήρες

DWW067A50 | EAN 4242002775081 | Inox

Αποροφητήρας τζάκι, 60 cm

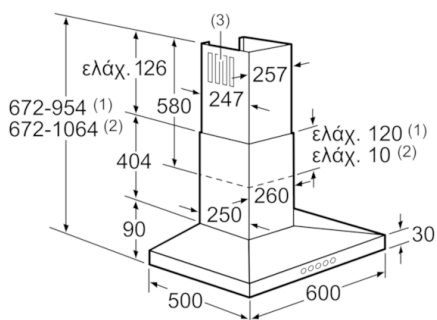

- (1) Εξαερισμός
- (2) Ανακυκλοφορία αέρα
- (3) Έξοδος αέρα - Στον εξαερισμό τοποθέτηση σχισμών προς τα κάτω

Διαστάσεις σε mm

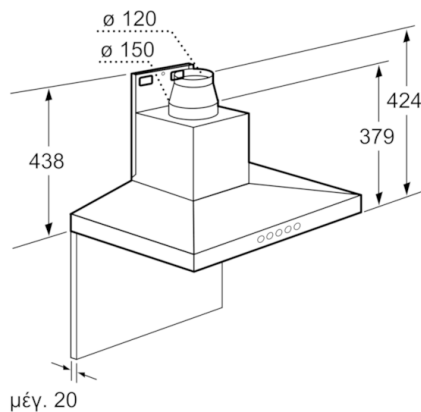

Διαστάσεις σε mm

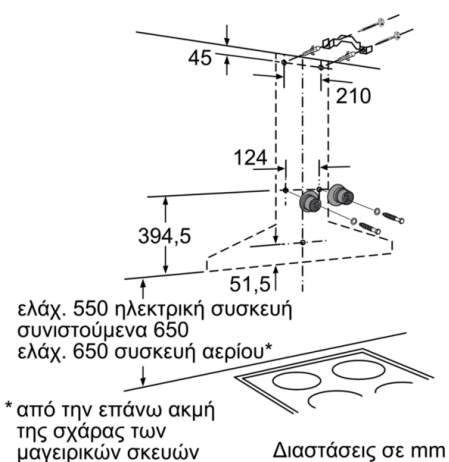

Διαστάσεις σε mm

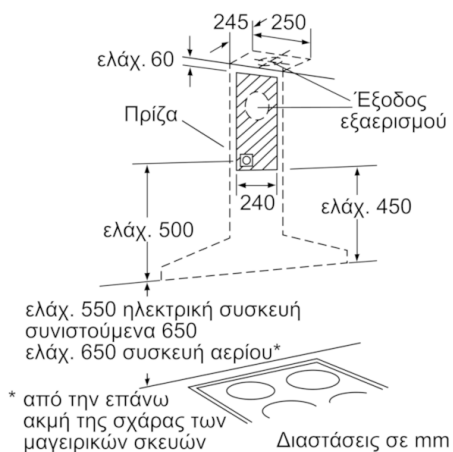

Διαστάσεις σε mm