

**Serie 4,  
Einbau-Kühl-Gefrier-Kombination mit  
Gefrierbereich unten, 193.5 x 55.8  
cm, Flachscharnier  
KIN96SFD0**



**Sonderzubehör**

KSZGGM00 Butterdose

- **Einbau-Kühlschrank XL:** bis zu 11% mehr Nutzvolumen dank des höheren Designs.
- **VitaFresh XXL <0 °C>:** hält Lebensmittel in extra großen, luft- und temperaturkontrollierten Schubladen länger frisch.
- **No Frost:** damit du nie mehr abtauen musst.
- **Eco Airflow:** optimale Luftzirkulation und eine konstante Temperatur im Kühlbereich.
- **Warnsignal mit Ton oder Licht, wenn die Tür nicht geschlossen ist oder ein Fehler auftritt.**

**Technische Daten**

Energieeffizienzklasse <sup>1</sup> :	..... D
Durchschnittlicher Energieverbrauch in Kilowattstunden pro Jahr (kWh/a):	..... 184 kWh/annum
Volumen der Tiefkühlfächer:	..... 75 l
Volumen der Kaltlagerfächer:	..... 215 l
Geräuschwert:	..... 34 dB(A) re 1pW
Geräusch-Effizienzklasse:	..... B
Bauform:	..... Einbau
Anzahl Verdichter:	..... 1
Anzahl unabhängiger Kühlkreisläufe:	..... 2
Gerätebreite:	..... 558 mm
Höhe:	..... 1935 mm
Gerätetiefe:	..... 548 mm
Nettogewicht:	..... 62.2 kg
Nischenmaße für Installation (H x B x T):	..... 1940x560x550 mm
Dekorrahmen/ - platte:	..... Nicht möglich
Türanschlag:	..... Rechts wechselbar
Anzahl verstellbarer Ablagen-Kühlteil (Stck):	..... 3
Flaschenregale:	..... Ja
Frostfree System:	..... Gefriergeräte
Innenlüfter:	..... Nein
Scharniere wechselbar:	..... Ja
Länge Anschlusskabel:	..... 230 cm
Multi-Flow Air Tower:	..... Nein
Superkühlen-Taste:	..... Ja
Schnelle Einfrierfunktion:	..... Ja
Temperaturkontrollierte Schublade:	..... Nein
Luftfeuchtigkeit Kontrollschublade:	..... Nein
Anzahl Türabsteller - Kühlteil:	..... 4
Tür Einstellmöglichkeiten - Kühlen:	..... Ja
Tilt-out door bins in fridge:	..... Ja
Gallon Storage:	..... Ja
Anzahl der Lagerkapazität:	..... 1
motorisierte Ablage:	..... Nein
Material der Ablagen:	..... Sicherheitsglas
Tür offen Anzeige Gefrierteil:	..... Nein
Automatischer Eiswürfelbereiter:	..... Nein
Absicherung:	..... 10 A
Spannung:	..... 220-240 V
Frequenz:	..... 50 Hz
Lagerung bei Stromausfall (h):	..... 11 h
Dekorrahmen/ - platte:	..... Nicht möglich
Energy Star Qualified:	..... Nein
Steckerart:	..... Schuko-/Gardy mit Erdung
Ausschnittsmaße:	..... x
Abmessungen des verpackten Gerätes:	..... 79.52 x 24.40 x 24.80
Nettogewicht:	..... 137.000 lbs
Bruttogewicht:	..... 147.000 lbs

<sup>1</sup> auf einer Energieeffizienzklassen-Skala von A bis G



## **Serie 4, Einbau-Kühl-Gefrier-Kombination mit Gefrierbereich unten, 193.5 x 55.8 cm, Flachscharnier KIN96SFD0**

---

### **Leistung und Verbrauch**

- Energieeffizienzklasse: D
- Nutzinhalt gesamt: 290 l
- Energieverbrauch / Jahr: 184 kWh/a
- Geräuscheffizienzklasse / Geräusch-Wert: B / 34 dB

### **Design**

- LED Beleuchtung
- Einbau-Kühl-/Gefrier-Kombination

### **Komfort und Sicherheit**

- NoFrost - nie wieder abtauen!
- SuperGefrieren: ja
- Getrennte elektronische Temperaturregelung
- Getrennte Temperaturregelung für Kühl- und Gefrierraum
- Super-Kühlen mit automatischer Deaktivierung
- Optisches und akustisches Warnsystem bei geöffneter Tür
- Abtau-Automatik im Kühlteil

### **Kühlteil**

- Nutzinhalt Kühlfächer: 215 l
- 5 Abstellflächen aus Sicherheitsglas, davon 4 höhenverstellbar
- 1 Flaschenabsteller, 3 Türabsteller
- Spezial-Flaschenrost, glanzverchromt

### **Frischhaltesystem**

#### **Gefrierteil**

- Nutzinhalt Tiefkühlfächer: 75 l
- Gefriervermögen in 24 Std.: 8 kg
- Temperature rise time : 11 h
- 3 transparente Gefriergut-Schubladen

### **Maße**

- Gerätemaße ( H x B x T): 193.5 cm x 55.8 cm x 54.8 cm
- Nischenmaße (H x B x T): 194.0 cm x 56.0 cm x 55.0 cm

### **Technische Informationen**

- Türanschlag rechts, wechselbar
- Höhenverstellbare Füße vorne, Rollen hinten
- Klimaklasse: SN-ST
- 220 - 240 V

### **Zubehör**

- 1 x Eiswürfelschale

### **Länderspezifische Optionen**

- Auf Basis der Ergebnisse der Normprüfung über 24 Std.  
Tatsächlicher Verbrauch abhängig von Nutzung/Standort des Geräts.

### **Umwelt und Sicherheit**

#### **Montage**

#### **Sonderzubehör**

- Ohne Gefrierraum Beleuchtung

**Serie 4,  
Einbau-Kühl-Gefrier-Kombination mit  
Gefrierbereich unten, 193.5 x 55.8  
cm, Flachscharnier  
KIN96SFD0**

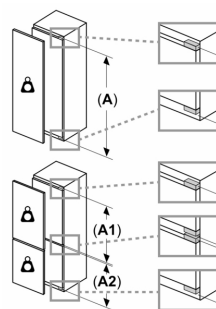
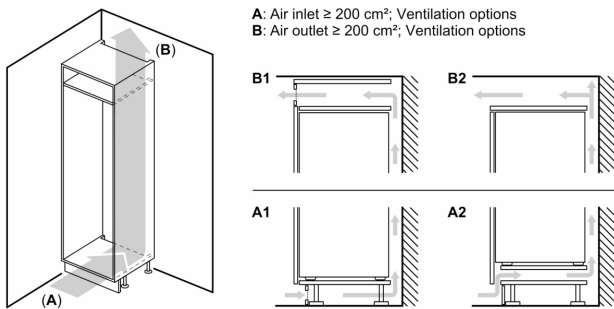

**Maximal zulässiges Gewicht der Möbelfronten**

Montierte Möbelfronten, die das zulässige Gewicht überschreiten, können zu Beschädigungen und zu Funktionsbeeinträchtigungen der Scharniere führen

$\Delta$  Gewicht

A: Gerätetürhöhe inklusive Scharniere in mm

B: Ungedämpftes Scharnier, Möbelfront in kg

C: Gedämpftes Scharnier, Möbelfront in kg

D: Zusätzliche mögliche Last in kg mit Schwerlastsatz

A	B	C	D
1500-1750	22	22	B+5 / C+5
720-1400	19	19	
A1	15	19	
A2	15	19	

Maße in mm

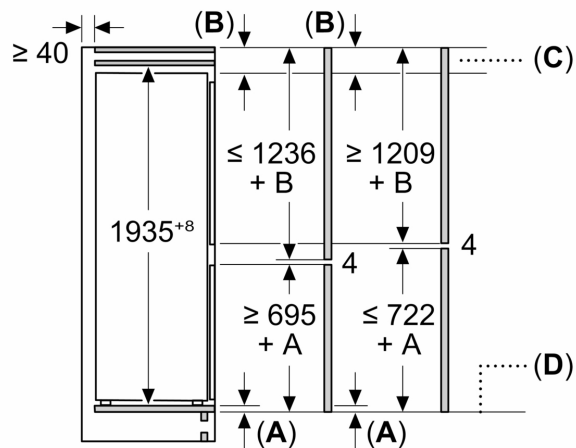

C: Überstand Frontplatte

D: Unterkante Frontplatte

Maße in mm

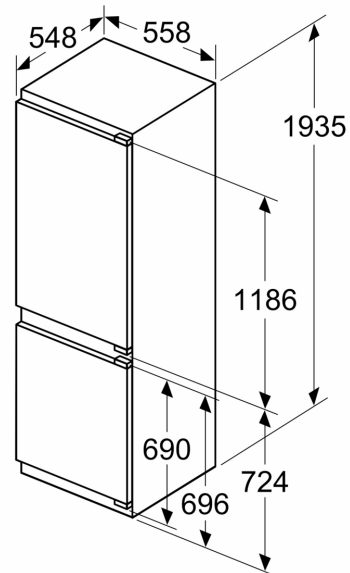

Maße in mm

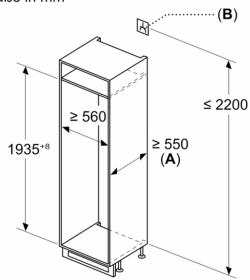

**A:** ≥ 560 mm (empfohlen)  
**B:** Steckdose

Maße in mm  
 Empfehlung Spaltmaße für Flachscharnier

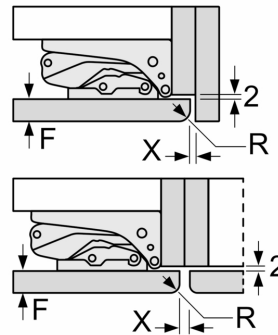

F	R	X
16-19	0-3	2,5
20	0-1	3
	2-3	2,5
21	0-1	3
	2-3	2,5
22	0	4
	1	3,5
	2-3	3

Die in der Tabelle empfohlenen Spaltmasse sind einzuhalten, um eine kollisionsfreie Öffnung der Gerätetüre zu gewährleisten und Beschädigungen am Küchenmöbel zu vermeiden.