

**Serie | 4, Unterbauhaube, 90 cm,
DHU965E**



Sonderzubehör

DHZ2400 : Aktivkohlefilter



Die Unterbauhaube: platzieren Sie die Haube platzsparend unter Ihrem Oberschrank oder der Wand.

- **Abluftleistung:** sorgt mit bis zu 360 m³/h schnell für ein optimales Küchenklima.
- **Halogenbeleuchtung:** für eine optimale Ausleuchtung der Kochstelle bei geringem Energieverbrauch.
- **Besonders leise:** leistungsstark bei gerade einmal 69 dB.

Technische Daten

Bauart :	Unterbauesse
Approbationszertifikate :	CE, VDE
Länge Netzkabel (cm) :	130
Nettogewicht (kg) :	11,134
Steuerung :	elektronisch
Regelung der Leistungsstufen :	3
Max. Gebläseleistung-Abluftbetrieb (m ³ /h) :	368
Max. Gebläseleistung-Umluftbetrieb (m ³ /h) :	70
Anzahl der Lampen (Stck) :	2
Schallleistung (dB(A) re 1 pW) :	69
Durchmesser des Abluftstutzens (mm) :	120
Material des Fettfilters :	Aluminium
Geruchsfilter :	Nein
Art der Luftführung :	Umrüstbar
Sonderzubehör :	DHZ2400
Art der Lampen :	Halogen
Gesamtleistung der Lampen (W) :	40
Art des Fettfilters :	Kassette
Anschlusswert (W) :	200
Absicherung (A) :	10
Spannung (V) :	220-230
Frequenz (Hz) :	50
Steckerart :	Schuko-/Gardy.m.Erdung
Art der Installation :	Unterbaugerät
Gehäusematerial :	Edelstahl
Approbationszertifikate :	CE, VDE
Steckerart :	Schuko-/Gardy.m.Erdung
Abmessungen des Gerätes, mit Kamin (falls vorhanden) (in) :	/ x x
Abmessungen des verpackten Gerätes (in) :	12.00 x 24.40 x 38.58
Nettogewicht (lbs) :	25
Bruttogewicht (lbs) :	26
Lage des Gebläses :	Motor im Gehäuse
Rückstauklappe :	Nein
Länge Netzkabel (cm) :	130
Abmessungen des Gerätes (mm) :	120 x 898 x 500
Abmessungen des verpackten Gerätes (mm) :	305 x 620 x 980
Nettogewicht (kg) :	11,134
Bruttogewicht (kg) :	12,0



Serie | 4, Unterbauhaube, 90 cm, DHU965E

Die Unterbauhaube: platzieren Sie die Haube platzsparend unter Ihrem Oberschrank oder der Wand.

Bauform:

Design:

Betriebsart und Leistung:

Umwelt und Sicherheit:

Komfort:

Maße:

- Zur Montage unter einem Hängeschrank oder an der Wand
- Wahlweise Abluft- oder Umluftbetrieb
- Elektronische Steuerung über Kurzhubtasten
- 1 Motor
- 3 Leistungsstufen
- Max. Lüfterleistung 360 m³/h bei Abluftbetrieb nach DIN/EN 61591
- Arbeitsplatzbeleuchtung mit Halogenlampen 2 x 20 W
- Metallfettfilter, spülmaschinengeeignet
- Abluftstutzen ø 120 mm
- Gesamtanschlusswert: 200 W

Technische Informationen:

- Geräuschwerte nach EN 60704-3 und EN 60704-2-13 max.
Normalstufe Abluftbetrieb: 68 dB(A) re 1 pW (54 dB(A) re 20 µPa Schalldruck)
- Beleuchtungsstärke: 118 lux
- Farbtemperatur: 2800 K
- Energieeffizienzklasse: D (auf einer Energieeffizienzklassen-Skala von A++ bis E)
- Durchschnittlicher Energieverbrauch: 122.3 kWh/Jahr*
- Lüfter-Effizienzklasse: E*
- Beleuchtungs-Effizienzklasse: F*
- Fettfilter-Effizienzklasse: C*
- Geräusch min./max. Normalstufe: 48/69 dB

* Gemäß EU-Regulierung Nr. 65/2014

**Serie | 4, Unterbauhaube, 90 cm,
DHU965E**

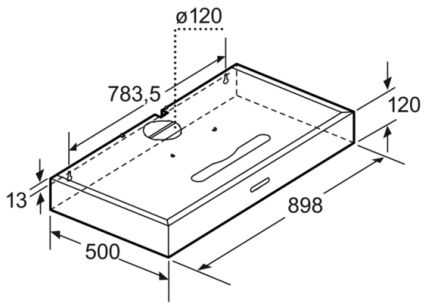

Maße in mm