

## Serie 6, Einbau Mikrowelle mit Heißluft, 60 x 45 cm, Edelstahl CMA585GS0



### Zubehör

1 x Rost

### Sonderzubehör

HEZ915003 Glasbräter 5,4 l

- **Heißluft:** perfekte Ergebnisse auf einer Ebene dank optimaler Wärmeverteilung.
- **AutoPilot 15:** jedes Gericht gelingt perfekt durch 15 voreingestellte Automatikprogramme.
- **Weißer LCD-Display-Steuerung:** Einfach zu bedienen durch direkten Zugriff auf Zusatzfunktionen, Temperaturempfehlung und Temperaturanzeige.
- **Versenkknobel:** Für eine leicht zu reinigende Front und ein elegantes Design.
- **Edelstahl Innenraum:** leicht zu reinigender Innenraum dank glatter Oberflächen und keinerlei scharfen Kanten.

### Technische Daten

Zusatzfunktionen:	..... Kombinationsbetrieb mit Mikrowelle
Steuerung:	..... elektronisch
Abmessungen des Gerätes:	..... 454x594x570 mm
Abmessungen des Garraumes:	..... 220 x 420 x 420 mm
Länge Anschlusskabel:	..... 180 cm
Nettogewicht:	..... 37.0 kg
Bruttogewicht:	..... 41.8 kg
Max. Mikrowellenleistung:	..... 900 W
Anzahl der Leistungsstufen:	..... 5
Drehteller:	..... Nein
Material Garraum:	..... Edelstahl
Türöffnung:	..... Griff
Uhr:	..... Ja
Integriertes Zubehör:	..... 1 x Rost
Gerätehöhe:	..... 454 mm
Gerätebreite:	..... 594 mm
Gerätetiefe:	..... 570 mm
Max. Mikrowellenleistung:	..... 900 W
Anschlusswert:	..... 3350 W
Absicherung:	..... 16 A
Spannung:	..... 220-230 V
Frequenz:	..... 50 Hz
Steckerart:	..... Schuko-/Gardy mit Erdung
Ausschnittsmaße:	..... x
Abmessungen des verpackten Gerätes:	..... 22.83 x 26.37 x 30.31
Nettogewicht:	..... 82.000 lbs
Bruttogewicht:	..... 92.000 lbs



## Serie 6, Einbau Mikrowelle mit Heißluft, 60 x 45 cm, Edelstahl CMA585GS0

---

### Mikrowelle und Heizart

- Einbau-Mikrowelle mit Heißluftfunktion mit den Heizarten: Mikrowelle, Heißluft Standard, Umluft-Infra-Grill, Großflächengrill, Warmhalten
- Max. Leistung: 900 W; 5 Mikrowellen-Leistungsstufen: 90 W, 180 W, 360 W, 600 W, 900 W
- Temperaturregelung von 40 °C - 230 °C
- Grill 1.75 kW
- Grill mit Mikrowellen-Leistungsstufen 90 W, 180 W, 360 W, 600 W kombinierbar
- Mikrowelle einzeln oder in Kombination nutzbar
- Garraumvolumen: 44 l

### Design

- Garraum aus Edelstahl mit Glasboden

### Komfort

- LCD
- Elektronikuhr
- Leicht-Bedien-Konzept: besonders
- einfaches, problemloses Einstellen
- AutoPilot 15 Programme
- 4 Auftau- und 3 Garprogramme im Mikrowellenbetrieb, 8 Programme für Kombinationsbetrieb
- Schnellaufheizung
- LED-Lampe
- Edelstahl-Lüfterrad
- Vollglas-Innentür

### Zubehör

- 1 x Rost

### Umwelt und Sicherheit

- Kindersicherung
- Sicherheitsabschaltung
- Türkontaktschalter
- Kühlgebläse

### Technische Info:

- Länge des Anschlusskabels: 180 cm
- Gesamtanschlusswert Elektro: 3.35 kW
- Nennspannung: 220 - 230 V
- Geeignet für 60 cm breite Hochschränke

### Maße

- Gerätemaße (HxBxT): 454 x 594 x 570mm
- Nischenmaße (HxBxT): 458 mm x 560 mm x 550 mm
- „Maße und Einbauhinweise zu diesem Gerät gemäß technischer Zeichnung beachten“

## Serie 6, Einbau Mikrowelle mit Heißluft, 60 x 45 cm, Edelstahl CMA585GS0

Maße in mm

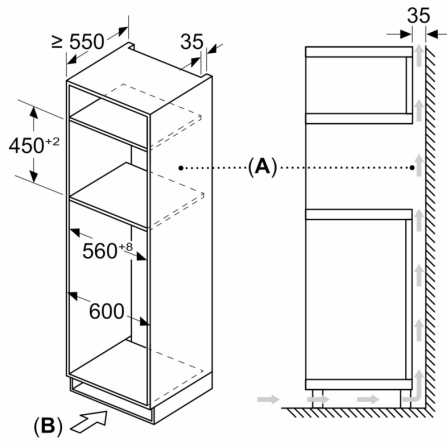

A: Rückwand offen

B: Belüftung im Sockel  $\geq 100 \text{ cm}^2$

Maße in mm

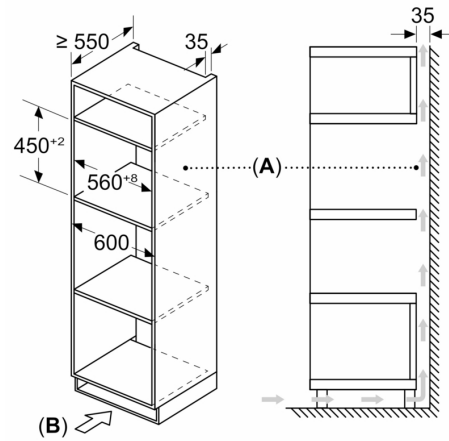

A: Rückwand offen

B: Belüftung im Sockel  $\geq 100 \text{ cm}^2$

Maße in mm

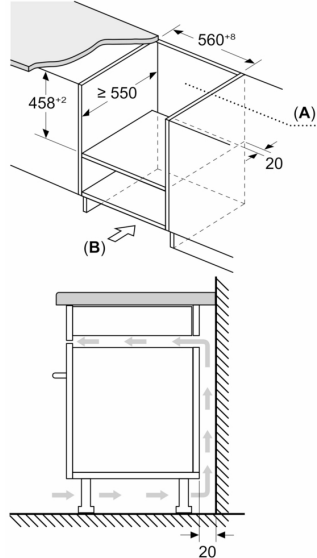

A: Rückwand offen

B: Belüftung im Sockel  $\geq 100 \text{ cm}^2$

Maße in mm

