

**Serie | 4, Einbau-Kühl-Gefrier-Kombination mit Gefrierbereich unten, 177.2 x 54.1 cm  
KIV86VS30**



**A++**

**Die Kühl-Gefrier-Kombination mit elektr. Temperaturregelung u. MultiBox: lässt Sie die Temperatur exakt u. einfach einstellen.**

- **LED Beleuchtung:** gleichmäßige und blendfreie Ausleuchtung des Kühlraums, mit langer Lebensdauer.
- **VarioZone:** mehr Flexibilität durch variabel einsetzbare Schubladen im Gefrierraum.
- **BigBox-Gefriergutschublade:** zum Stapeln von Einfrierbehältern oder für großes Gefriergut.
- **LowFrost:** seltener abtauen durch reduzierte Eisbildung – das spart Arbeit und ist energieeffizient.

**Technische Daten**

Bauform : Eingebaut  
 Dekorraahmen/ - platte : Nicht möglich  
 Gerätebreite : 541 mm  
 Gerätetiefe : 545 mm  
 Nischenmaße (H x B x T) : 1775.0 x 560 x 550 mm  
 Nettogewicht : 62,187 kg  
 Anschlusswert : 90 W  
 Absicherung : 10 A  
 Türanschlag : rechts wechselbar  
 Spannung : 220-240 V  
 Frequenz : 50 Hz  
 Approbationszertifikate : CE, VDE  
 Länge Anschlusskabel : 230 cm  
 Lagerung bei Stromausfall (h) : 24 h  
 Anzahl Verdichter : 1  
 Anzahl unabhängiger Kühlkreisläufe : 1  
 Innenlüfter : Nein  
 Scharniere wechselbar : Ja  
 Anzahl verstellbarer Ablagen-Kühlteil (Stck) : 3  
 Flaschenregale : Nein  
 EAN-Nummer : 4242002839523  
 Marke : Bosch  
 Internationale Bestellbezeichnung : KIV86VS30  
 Jährlicher Energieverbrauch - neu (2010/30/EC) : 231,00 kWh/annum  
 Nettofassungsvermögen Kühlteil - neu (2010/30/EC) : 191 l  
 Nettofassungsvermögen Gefrierenteil - neu (2010/30/EC) : 76 l  
 Frostfree System : Nein  
 Gefrierleistung) - neu (2010/30/EC) : 4 kg/24h  
 Klimaklasse : SN-T  
 Schallleistung : 38 dB  
 Art der Installation : Vollintegrierbar

**Zubehör**

2 x Kälteakku  
 2 x Eierablage  
 1 x Eiswürfelschale

**Sonderzubehör**

KSZ10020 : Flaschenablage



4 242002 839523

## **Serie | 4, Einbau-Kühl-Gefrier-Kombination mit Gefrierbereich unten, 177.2 x 54.1 cm KIV86VS30**

### **Zubehör**

- 2 x Kälteakku, 2 x Eierablage, 1 x Eiswürfelschale

## **Die Kühl-Gefrier-Kombination mit elektr. Temperaturregelung u. MultiBox: lässt Sie die Temperatur exakt u. einfach einstellen.**

### **Leistung und Verbrauch**

- Energie-Effizienz-Klasse: A++ auf einer Energieeffizienzklassen-Skala von A+++ bis D
- Energieverbrauch: 231 kWh/Jahr
- Nutzinhalt gesamt: 267 l
- Geräuschwert: 38 dB(A) re 1 pW

### **Komfort und Sicherheit**

- Elektronische Temperaturregelung über LED ablesbar
- LED Beleuchtung
- Abtau-Automatik

### **Kühlteil**

- Kühlraum: 191 l Nutzinhalt
- 4 Abstellflächen aus Sicherheitsglas, davon 3 höhenverstellbar
- 4 Türabsteller

### **Frischhaltesystem**

- MultiBox: transparente Schublade mit Wellenboden, ideal zur Lagerung von Obst und Gemüse

### **Gefrierteil**

- LowFrost - geringere Eisbildung, schnelleres Abtauen
- \*\*\*\*-Gefrierraum: 76 l Nutzinhalt
- Gefriervermögen: 3.5 kg in 24 Std.
- Lagerzeit bei Störung: 24 Std.
- VarioZone: herausnehmbare Sicherheitsglasablagen für eine flexible Nutzung des Gefrierraums
- 3 transparente Gefriergut-Schubladen, davon 1 BigBox
- Super-Gefrieren
- Gefriergut-Kalender

### **Technische Informationen**

- Türanschlag rechts, wechselbar
- EasyInstallation
- Gerätemaße ( H x B x T ): 177.2 cm x 54.1 cm x 54.5 cm
- Nischenmaße ( H x B x T ): 177.5 cm x 56.0 cm x 55.0 cm
- Klimaklasse: SN-T
- Anschlusswert: Anschlusswert: 90 W
- 220 - 240 V

**Serie | 4, Einbau-Kühl-Gefrier-Kombination  
mit Gefrierbereich unten, 177.2 x 54.1 cm  
KIV86VS30**

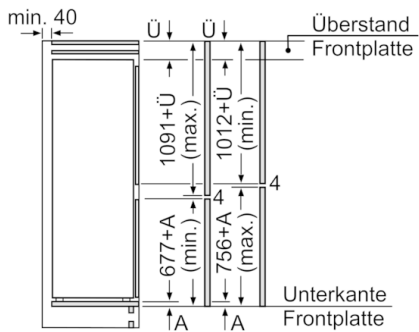
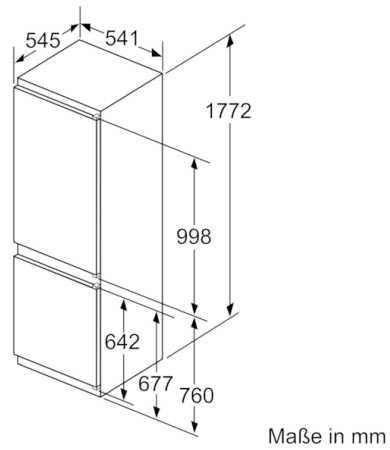
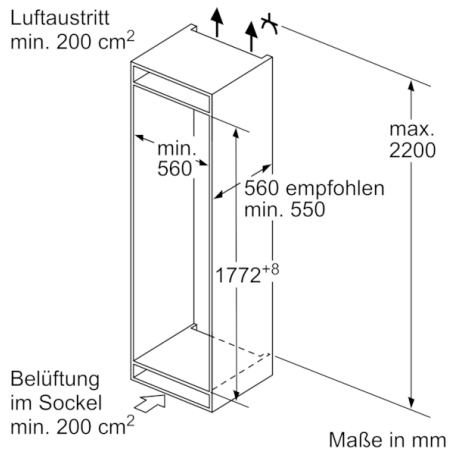

Die angegebenen Möbeltürmaße gelten für eine Türfuge von 4 mm.

Maße in mm