

**Serie 4, Freistehende
Kühl-Gefrier-Kombination mit
Gefrierbereich unten, Green
Collection, 203 x 60 cm, Anthracite
Steel
KGN39OCAF**



**Unsere Green Collection mit reduziertem
CO²-Fußabdruck: produziert mit CO²
reduzierten Materialien in
Energieeffizienzklasse A, ausgestattet mit
VitaFresh XXL < 0°C > und Total No Frost.**

- **Energieeffizienzklasse A:** Energie sparen und leise kühlen mit der effizientesten Klasse A.
- **Du musst nie wieder deinen Gefrierschrank abtauen und es gibt keine Wassertröpfchen an der Rückwand des Kühlschranks.**
- **Hochglanz-Rückwand mit Multi Airflow: gleichmäßige Frischluftzirkulation für konstante Temperaturen.**
- **Warnsignal mit Ton oder Licht, wenn die Tür nicht geschlossen ist oder ein Fehler auftritt.**
- **Perfect Fit: stelle deinen Kühlschrank an die Wand oder in eine Nische.**

Energieeffizienzklasse:A
Durchschnittlicher Energieverbrauch in Kilowattstunden pro Jahr (kWh/a): 112 kWh/annum
Volumen des Gefrierbereichs: 103 l
Volumen des Kühlbereichs: 260 l
Geräuschwert: 29 dB(A) re 1pW
Geräusch-Effizienzklasse:A
Bauform: Freistehend
Dekorrahmen/ - platte: Nicht möglich
Höhe: 2030 mm
Gerätebreite: 600 mm
Gerätetiefe: 665 mm
Nettogewicht: 98.1 kg
Absicherung: 10 A
Türanschlag: Rechts wechselbar
Spannung: 220-240 V
Frequenz: 50 Hz
Länge Anschlusskabel: 220.0 cm
Anzahl Verdichter: 1
Anzahl unabhängiger Kühlkreisläufe: 2
Innenlüfter: Nein
Scharniere wechselbar: Ja
Anzahl höhenverstellbarer Ablagen im Kühlbereich: 3
Flaschenregale: Ja
Frostfree System: Kühlschrank und Gefriergerät
Gerätetyp: Freistehend



**Serie 4, Freistehende
Kühl-Gefrier-Kombination mit
Gefrierbereich unten, Green
Collection, 203 x 60 cm, Anthracite
Steel
KGN39OCAF**

**Unsere Green Collection mit reduziertem
CO²-Fußabdruck: produziert mit CO²
reduzierten Materialien in
Energieeffizienzklasse A, ausgestattet mit
VitaFresh XXL < 0°C > und Total No Frost.**

- Klimaklasse: SN-T

Zubehör

- 2 x Kälteakku, 1 x Eiswürfelschale

Länderspezifische Optionen

- Auf Basis der Ergebnisse der Normprüfung über 24 Std.
Tatsächlicher Verbrauch abhängig von Nutzung/Standort des
Geräts.

Leistung und Verbrauch

- Energieeffizienzklasse: A
- Energieverbrauch / Jahr: 112 kWh/a
- Geräuscheffizienzklasse / Geräusch-Wert: A / 29 dB
- Nutzinhalt gesamt: 363 l

Design

- Cast Iron
- Vertikal integrierter Griff
- Rückwand in Hochglanz weiß
- Dim Light - sanft aufdimmende LED-Innenbeleuchtung

Komfort und Sicherheit

- Total No Frost - nie wieder abtauen und keine Wassertropfen mehr
an der Rückwand des Kühlschranks
- Elektronische Temperaturregelung über LED ablesbar
- Super-Taste: Super Kühlen
- Super Gefrieren mit Eingefrierautomatik
- Multi Airflow-System für optimale und gleichmäßige Kälteverteilung
- Optisches und akustisches Warnsystem bei geöffneter Tür
- Optisches und akustisches Warnsignal bei Temperaturanstieg im
Gefrierteil

Kühlteil

- Nutzinhalt Kühlfächer: 260 l
- 5 Abstellflächen aus Sicherheitsglas, davon 3 höhenverstellbar
- Spezial-Flaschenrost, glanzverchromt
- 1 Flaschenabsteller, 3 Türabsteller

Frischhaltesystem

Gefrierteil

- Nutzinhalt Tiefkühlfächer: 103 l
- Gefriervermögen in 24 Std.: 10 kg
- Lagerzeit bei Störung : 21 h
- 3 transparente Gefriergut-Schubladen

Maße

- Gerätemaße (H x B x T): 203.0 cm x 60.0 cm x 66.5 cm

Technische Informationen

- Türanschlag rechts, wechselbar
- Höhenverstellbare Füße vorne, Rollen hinten
- 220 - 240 V
- Länge des Anschlusskabel: 220 cm

**Serie 4, Freistehende
Kühl-Gefrier-Kombination mit
Gefrierbereich unten, Green
Collection, 203 x 60 cm, Anthracite
Steel
KGN390CAF**

Maße in mm

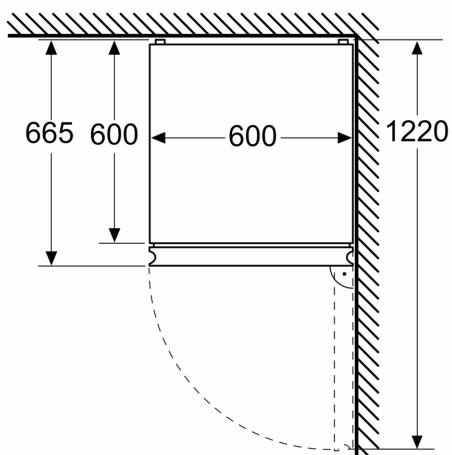

Maße in mm

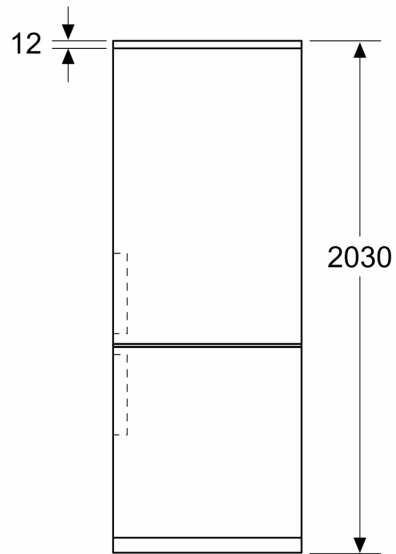

Maße in mm

