

**Serie | 4, Wandesse, 80 cm, Klarglas
schwarz bedruckt
DWK87CM65**



Sonderzubehör

DWZ0AK0R0 : Long Life Umluftset (kaminlos)
DWZ0AK0S0 : Long Life Umluftset
DWZ0AX5K0 : Kanalverlängerung 1000 mm
DWZ0AX5L0 : Kanalverlängerung 1500 mm
DWZ1AK1B6 : Clean Air Plus Geruchsfilter (Ersatz)
DWZ1AK1I6 : Clean Air Plus Umluftset
DWZ1AK1V6 : Clean Air Plus Umluftset (kaminlos)
DWZ1AX5C6 : Clean Air Plus Umluftset extern
DWZ1AX6E1 : Kanal Standard schwarz
DZZ0XX0P0 : Long Life Geruchsfilter (Ersatzbedarf)
DZZ1XX1B6 : Clean Air Plus Geruchsfilter (Ersatz)

**Schrägesse: Mit dieser Dunstabzugshaube
haben Sie Ihre Töpfe und Pfannen bestens
im Blick.**

- **DirectSelect-Bedienung:** So lassen sich die gewünschte Leistungsstufe und das Licht schnell einstellen.
- **LED-Beleuchtung:** für perfekte Ausleuchtung der Kochstelle bei extrem niedrigem Energieverbrauch.
- **Intensivstufe:** beseitigt starke Kochgerüche besonders schnell und effektiv.

Technische Daten

Bauart : Wandmontage
Approbationszertifikate : CE, VDE
Länge Anschlusskabel : 130 cm
Höhe des Gerätes ohne Kamin : 323 mm
Mindestabstand zur Kochstelle Elektro : 450 mm
Mindestabstand zur Kochstelle Gas : 650 mm
Nettogewicht : 22,341 kg
Steuerung : elektronisch
Max. Gebläseleistung-Abluftbetrieb : 416 m³/h
Gebläseleistung bei Intensivstufe-Umluftbetrieb : 469 m³/h
Max. Gebläseleistung-Umluftbetrieb : 367 m³/h
Gebläseleistung bei Intensivstufe-Abluftbetrieb : 700 m³/h
Anzahl der Lampen (Stck) : 2
Schallleistung : 58 dB
Durchmesser des Abluftstutzens : 120 / 150 mm
EAN-Nummer : 4242005194698
Anschlusswert : 263 W
Absicherung : 10 A
Spannung : 220-240 V
Frequenz : 50; 60 Hz
Steckerart : Schuko-/Gardy.m.Erdung
Art der Installation : Wandmontage



Serie | 4, Wandesse, 80 cm, Klarglas schwarz bedruckt DWK87CM65

Schrägesse: Mit dieser Dunstabzugshaube haben Sie Ihre Töpfe und Pfannen bestens im Blick.

Betriebsart und Leistung

- Durchschnittlicher Energieverbrauch: 56.6 kWh/Jahr*
- Energieeffizienzklasse: B (auf einer Energieeffizienzklassen-Skala von A+++ bis D)
- Lüfter-Effizienzklasse: B*
- Beleuchtungs-Effizienzklasse: B*
- Fettfilter-Effizienzklasse: C*
- Wahlweise Abluft- oder Umluftbetrieb
- Lüfterleistung bei Abluftbetrieb nach EN 61591:
max. Normalstufe 416 m³/h, Intensivstufe 700 m³/h
- Geräusch min./max. Normalstufe: 48/58 dB
- Geräuschwerte nach EN 60704-2-13 bei Abluftbetrieb:
Max. Normalstufe: 58 dB(A) re 1 pW
Intensivstufe: 67 dB(A) re 1 pW
- Bei Einsatz des separat erhältlichen Clean Air Plus Umluftsets (Sonderzubehör) erreicht ihr Gerät im Umluftbetrieb folgende Werte:
Umluftstufe:
Max. Normalbetrieb: 409 m³/h
Intensivstufe: 615 m³/h
Geräuschwerte Umluft:
Max. Normalstufe: 65 dB(A) re 1 pW
Intensivstufe: 75 dB(A) re 1 pW
- Bei Umluft kaminloser Betrieb möglich
- Für Umluftbetrieb wird ein Standart Umluftset (Sonderzubehör) benötigt

Komfort

- DirectSelect-Bedienung (3 Leistungsstufen und 1 Intensivstufe) mit LED-Anzeige
- Reinigungsfreundlicher Innenrahmen
- 2 Einsaugbereiche: Frontseite und Unterseite
- Intensivstufen mit automatischer Rückstellung
- Randabsaugung
- Filterabdeckung aus Glas
- Gleichmäßige, helle Beleuchtung mit 2 x 1,5W LED-Modul
- Beleuchtungsstärke: 90 lux
- Farbtemperatur: 3500 K

Bauform

- Wandesse
- 80 cm

Design

- Kassette mit Alurahmen schwarz
- Glasscheibe: schwarz bedruckt

Betriebsart und Bedienung

Umwelt und Sicherheit

- Metallfettfilter, spülmaschinengeeignet

Maße

- Gerätemaße Abluft (HxBxT): 928-1198 x 790 x 499 mm
- Gerätemaße Umluft mit Kamin (HxBxT): 988-1258 x 790 x 499 mm
- Gerätemaße Umluft ohne Kamin (HxBxT): 370 x 790 x 499 mm
- Abluftstutzen Ø 150 mm (Ø 120 mm beiliegend)

Technische Informationen

- Für Wandmontage über Kochstellen
- Schnellmontagebefestigung
- Doppelflutiges Hochleistungsgebläse
- energieeffizienter Kondensatormotor
- mit Rückstauklappe
- Gesamtanschlusswert: 263 W

**Serie | 4, Wandesse, 80 cm, Klarglas schwarz bedruckt
DWK87CM65**

Maße in mm

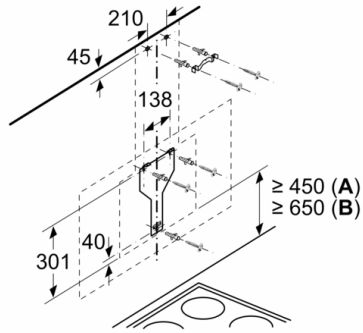

Ab Oberkante Topfträger

A: Elektro
B: Gas

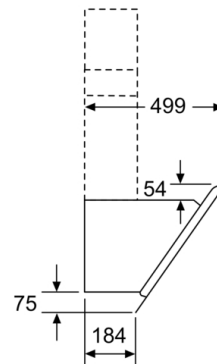

Maße in mm

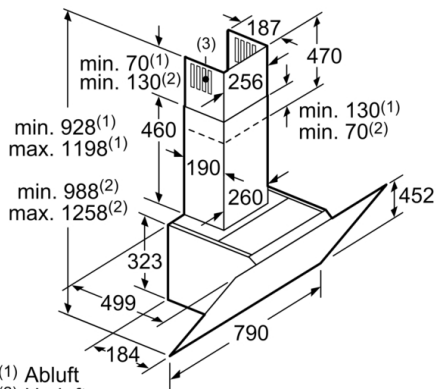

(1) Abluft
(2) Umluft
(3) Luftaustritt - Schlitz bei
Abluft nach unten montieren

Maße in mm

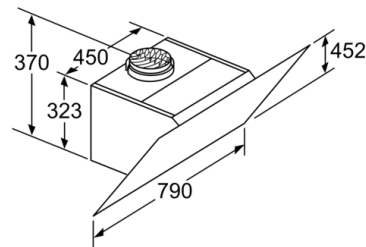

Gerät im Umluftbetrieb
ohne Kanal
Umluftset erforderlich

Maße in mm

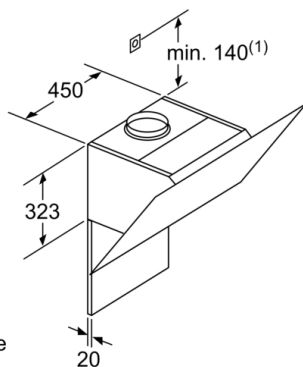

(1) Position
für Steckdose

Maximale Stärke der
Rückwand beachten.

Maße in mm

Maße in mm

