

## Installationszubehör DSZ8WW1Y2

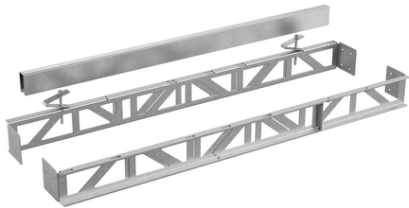

### Technische Daten

Abmessungen des verpackten Gerätes :	108 x 387 x 1185 mm
Abmessung der Palette :	160.0 x 80.0 x 120.0
Anzahl Geräte pro Palette :	26
Nettogewicht :	1,173 kg
Bruttogewicht :	4,7 kg
EAN-Nummer :	4242005260362



## Installationszubehör DSZ8WW1Y2

---

### Sonderzubehör

- Passend für 80 cm breite Geräte
- Besteht aus einem zweiteiligen, ausziehbaren Grundrahmen und einem Verbindungsstreifen für eine nahtlose Installation von 2 Geräten in einem Arbeitsplattenausschnitt