

**Serie 8, Wärmepumpen-Trockner, 9 kg
WQB245BCCH**



COLDTEC



Sonderzubehör

WMZ20600	Wollekorb
WTZ27500	Verbindungssatz mit Auszug
WTZ27510	Verbindungssatz
WTZPW40D	Podest mit Auszug, Trockner, cubic

Der Wärmepumpentrockner, der konstant einen niedrigen Energieverbrauch mit selbstreinigendem Kondensator bietet und sich dank Auto Dry und Smart Dry um Ihre Bekleidung kümmert.

- **Selbstreinigender Kondensator:** hält den Kondensator frei von Flusen und sorgt für optimale Energieeffizienz.
- **Auto Dry:** trocknet deine Wäsche genau so, wie du es möchtest.
- **Smart Dry:** deine Geräte bestimmen automatisch das passende Trockenprogramm.
- **Smart Start:** Optimiere Deinen Energieverbrauch mit der automatischen Startzeit Vorwahl.
- **Home Connect:** vernetzte Haushaltsgeräte bringen mehr Komfort in deinen Alltag.

Technische Daten

Bauform:	Freistehend
Arbeitsplatte abnehmbar:	Nein
Türanschlag:	Rechts wechselbar
Länge Netzkabel:	145 cm
Abmessungen des Gerätes (H x B x T):	842x598x613 mm
Nettogewicht:	56.7 kg
Fluorierte Treibhausgase:	R290
Hermetisch geschlossene Einrichtung:	Ja
EAN-Nummer:	4242005523085
Anschlusswert:	600 W
Absicherung:	10 A
Spannung:	220-240 V
Frequenz:	50 Hz
Maximale Beladungsmenge:	9.0 kg
Energieeffizienzklasse ¹ :	C
Gewichteter Energieverbrauch pro Zyklus (EU 2017/1369):	1.10 kWh/Zyklus
Gewichteter Energieverbrauch pro 100 Zyklen (EU 2017/1369):	110 kWh/100 Zyklen
Kondensationseffizienz (EU 2017/1369):	88 %
Programmdauer bei halber Kapazität (EU 2017/1369):	2:05
Programmdauer bei Nennkapazität (EU 2017/1369):	3:15



¹ auf einer Energieeffizienzklassen-Skala von A bis G

Serie 8, Wärmepumpen-Trockner, 9 kg WQB245BCCH

Der Wärmepumpentrockner, der konstant einen niedrigen Energieverbrauch mit selbstreinigendem Kondensator bietet und sich dank Auto Dry und Smart Dry um Ihre Bekleidung kümmert.

Leistung und Verbrauch

- Energieeffizienzklasse¹: C
- Stromverbrauch²: 110 kWh
- Nennkapazität³: 9 kg
- Programmlaufzeit³: 3:15 h:min
- Geräuscheffizienzklasse: B (auf einer Skala von A bis D)
- Geräuschartwert³: 61 dB (A) re 1 pW
- Kondensationseffizienzklasse: B (auf einer Skala von A bis D)
- Kondensationseffizienz³: 88%

Programme

- Standardprogramme: Baumwolle, Pflegeleicht.
- Bettwäscheprogramm: reduziert das Verheddern von grossen Gegenständen dank der reversiblen Trommel
- Programme per App: Wolle finish, Zeitprogramm kalt
- Spezialprogramme: Baumwolle, Hemden, Baumwolle Eco, Daunen, Fein, Handtücher, Mix, Extra Kurz 40', Sport, Pflegeleicht, Zeitprogramm warm

Optionen

- Home Connect: Fernüberwachung und -steuerung, Energiemanagement, Ferndiagnose, SmartDry, weitere Programme per Download. Halte dein Gerät per Firmware-Update immer auf dem neuesten Stand.
- SmartDry: Der Trockner wählt automatisch das passende Trocknungsprogramm, basierend auf dem zuletzt durchgeführten Waschgang
- Option Halbe Beladung: optimiert die Trocknung bei kleineren Wäscheportionen
- Knitterschutz 120 min am Programmende
- TouchControl-Tasten: Bügeltrocken, Schranktrocken, Schranktrocken+, Endzeitvorwahl, Bügelleicht, my favorite, Power Button, Fernstart, Schon, Start / Nachlegen / Pause, 24 h Endzeitvorwahl

Komfort und Sicherheit

- selfCleaning Condenser
- Elegantes und ergonomisch geneigtes Bedienfeld für einfache Bedienung
- iQdrive: energiesparende und leiseste Motortechnologie
- Beladungsempfehlung
- Nachlege-Anzeige
- AutoDry Technologie: feuchtgesteuerte Trocknungsprogramme
- Digitaler Bedienring mit hinterleuchteter LED-Programmanzeige
- Sensitive Drying System: grosse Edelstahltrommel, Mitnehmer im Softdesign
- AntiVibration Design: mehr Stabilität und Laufruhe
- nein

- Trommelinnenbeleuchtung: LED
- Kondensat-Ablaufgarnitur
- Kindersicherung
- Signal am Programmende
- Nutzungszähler: Zählt abgeschlossene Programme
- Schwenktür, Türanschlag rechts, Türanschlag wechselbar
- chrom, schwarzgrau
- Metallverschlusskasten

Technische Informationen

- Unterschiebbar bei 85 cm Nischenhöhe
- Gerätemasse (H x B): 84.2 cm x 59.8 cm
- Gerätetiefe: 61.3 cm
- Gerätetiefe inkl. Türe: 65.1 cm
- Gerätetiefe mit geöffneter Türe: 110.5 cm
- Wärmepumpentechnologie mit umweltfreundlichem Kältemittel R290

¹ Auf einer Energieeffizienzklassen-Skala von A bis G

² Gewichteter durchschnittlicher Energieverbrauch für 100 Trocknungszyklen in kWh im Eco Programm

³ Eco Programm bei voller Beladung

**Serie 8, Wärmepumpen-Trockner, 9
kg
WQB245BCCH**

Maße in mm

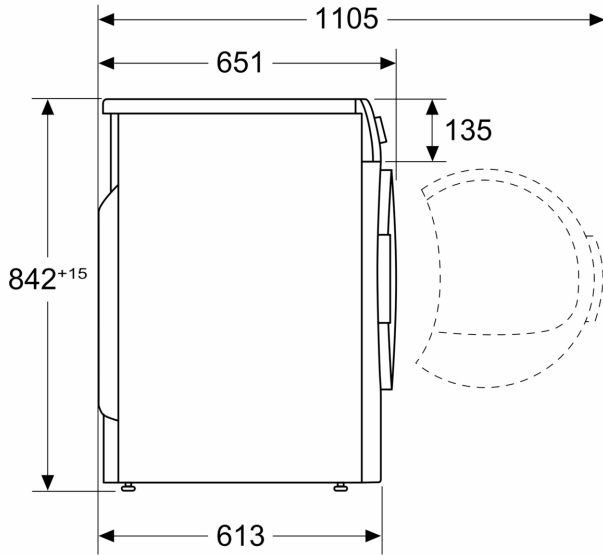

Maße in mm

