

## Klappscharnier für hohe Korpusmaße SGZ3022

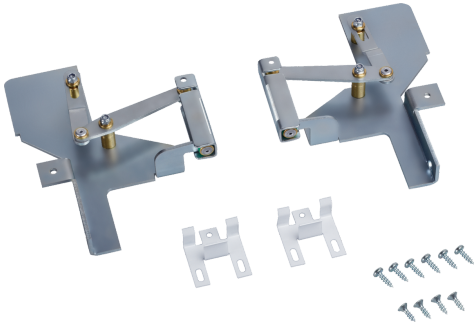

### Technische Daten

Abmessungen des verpackten Gerätes: ..... 40 x 340 x 260 mm  
Abmessung der Palette: ..... 110.0 x 80.0 x 120.0  
Verpackungsmenge pro Umkarton: ..... 50  
Anzahl Geräte pro Palette: ..... 200  
Nettogewicht: ..... 0.9 kg  
Bruttogewicht: ..... 0.9 kg  
EAN-Nummer: ..... 4242002271323



4 242002 271323