

**Serie | 4, Einbau-Kühl-Gefrier-Kombination mit Gefrierbereich unten, 157.8 x 54.1 cm
KIV77VS30**



A++

Die Kühl-Gefrier-Kombination mit elektr. Temperaturregelung u. MultiBox: lässt Sie die Temperatur exakt u. einfach einstellen.

- **LED Beleuchtung:** gleichmässige und blendfreie Ausleuchtung des Kühlraums, ein Geräteleben lang.
- **VarioZone:** mehr Flexibilität durch variabel einsetzbare Glasablagen und Schubladen im Gefrierraum.
- **BigBox-Gefriergutschublade:** zum Stapeln von Einfrierbehältern oder für grosses Gefriergut.
- **LowFrost:** seltener abtauen durch reduzierte Eisbildung – das spart Arbeit und ist energieeffizient.
- **FreshSense:** ideales Aufbewahrungsklima.

Technische Daten

Bauform :	Eingebaut
Dekorrahmen/ - platte :	Nicht möglich
Gerätebreite (mm) :	541
Gerätetiefe (mm) :	545
Nischenmaße (H x B x T) (mm) :	1580 x 560 x 550
Nettogewicht (kg) :	55.528
Anschlusswert (W) :	90
Absicherung (A) :	10
Türanschlag :	rechts wechselbar
Spannung (V) :	220-240
Frequenz (Hz) :	50
Approbationszertifikate :	CE, VDE
Länge Netzkabel (cm) :	230
Lagerung bei Stromausfall (h) :	26
Anzahl Verdichter :	1
Anzahl unabhängiger Kühlkreisläufe :	1
Innenlüfter :	Nein
Scharniere wechselbar :	Ja
Anzahl verstellbarer Ablagen-Kühlteil (Stck) :	3
Flaschenregale :	Nein
EAN-Nummer :	4242002839561
Marke :	Bosch
Internationale Bestellbezeichnung :	KIV77VS30
Jährlicher Energieverbrauch (kWh/annum) (2010/30/EC) :	212.00
Nettofassungsvermögen Kühlteil (l) - neu (2010/30/EC) :	169
Nettofassungsvermögen Gefrierenteil (l) - neu (2010/30/EC) :	63
Frostfree System :	Nein
Gefrierleistung (kg/24h) - neu (2010/30/EC) :	3
Klimaklasse :	SN-T
Schalleistung (dB(A) re 1 pW) :	38
Art der Installation :	Vollintegrierbar



Integriertes Zubehör

- 2 x Kälteakku
- 2 x Eierablage
- 1 x Eiswürfelschale



Serie | 4, Einbau-Kühl-Gefrier-Kombination mit Gefrierbereich unten, 157.8 x 54.1 cm KIV77VS30

Die Kühl-Gefrier-Kombination mit elektr. Temperaturregelung u. MultiBox: lässt Sie die Temperatur exakt u. einfach einstellen.

Leistung und Verbrauch

- Energie-Effizienz-Klasse: A++
- Energieverbrauch¹ : 212 kWh /Jahr
- Nutzinhalt gesamt: 232 l
- Geräuschwert: 38 dB(A) re 1 pW
- Klimaklasse: SN-T

Design

- Schlepptür
- LED Beleuchtung
- Reinigungsfreundlicher, heller Innenraum

Komfort und Sicherheit

- Elektronische Temperaturregelung, über LED ablesbar
- Super Gefrieren: manuelle Aktivierung
- Abtau-Automatik im Kühlteil

Kühlteil

- Kühlraum: 169 l Nutzinhalt
- 4 Abstellflächen aus Sicherheitsglas, davon 3 höhenverstellbar
- 1 Türabsteller, hoch

Frischhaltesystem

- 1 MultiBox - Transparente Schublade mit Wellenboden, ideal zur Lagerung von Obst und Gemüse.

Gefrierteil

- ****-Gefrierraum: 63 l Nutzinhalt
- Gefriervermögen: 3 kg in 24 Std.
- 2 transparente Gefriergut-Schubladen, davon 1 BigBox
- Gefriergut-Kalender

Zubehör

- 2 x Kälteakku, 2 x Eierablage, 1 x Eiswürfelschale

Technische Informationen

- Einbau vollintegrierbar, Schlepptür (PK)
- Türanschlag rechts, wechselbar
- Nischenmasse (H x B x T): 158.0 cm x 56.0 cm x 55.0 cm
- ¹Auf Basis der Ergebnisse der Normprüfung über 24 Std. Tatsächlicher Verbrauch abhängig von Nutzung/Standort des Geräts.

**Serie | 4, Einbau-Kühl-Gefrier-Kombination
mit Gefrierbereich unten, 157.8 x 54.1 cm
KIV77VS30**

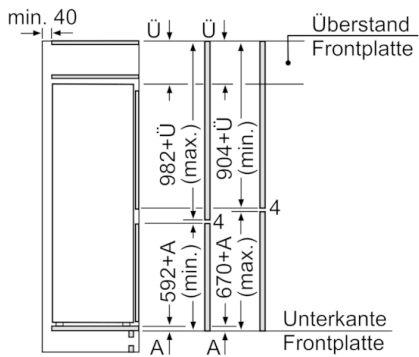
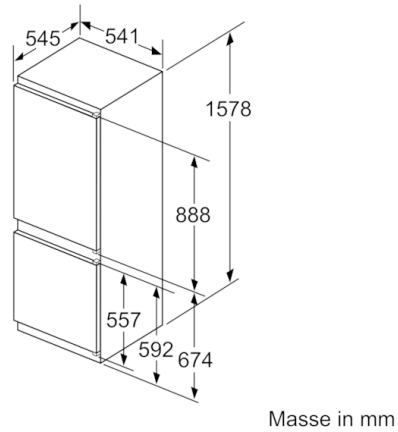
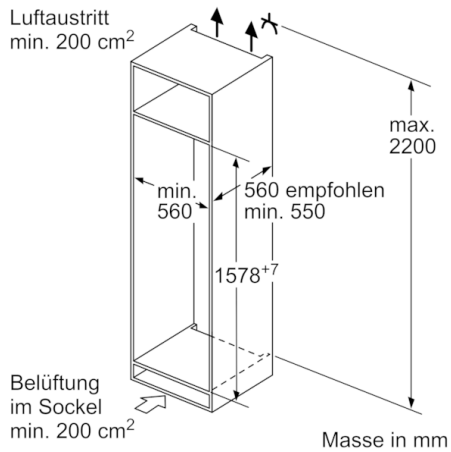

Die angegebenen Möbeltürmasse gelten für eine Türfuge von 4 mm.

Masse in mm