

**Serie 8, Einbau-Kühlschrank mit Gefrierfach, 177.5 x 56 cm, Flachscharnier KIF82PF30**



**Der Einbau Kühlschrank mit VitaFresh pro: dank 0°C-Technik und optimaler Feuchtigkeit bleiben Lebensmittel bis zu 3 Mal länger vitaminreich und frisch**

- **VitaFresh pro:** hält frische Lebensmittel länger frisch - dank 0°C-Technik und optimaler Luftfeuchtigkeit
- **Easy Access Shelf:** schneller an alles im Kühlschrank rankommen, dank ausziehbarer Glasablage.
- **2 Kühlkreisläufe:** getrennt steuerbarer Kühl- und Gefrierbereich - verhindert die Geruchsübertragung.
- **SuperKühlen:** kühlt neu eingelegte Lebensmittel schneller und bietet so Schutz für bereits Gekühltes.

**Technische Daten**

Bauform: .....	Einbau
Dekorrahmen/ - platte: .....	Nicht enthalten
Höhe: .....	1772 mm
Gerätebreite: .....	558 mm
Gerätetiefe: .....	545 mm
Min. Nischenmaße für Installation (H x B x T): .....	1775.0 x 560 x 550 mm
Nettogewicht: .....	71.4 kg
Anschlusswert: .....	90 W
Absicherung: .....	10 A
Türanschlag: .....	Rechts wechselbar
Spannung: .....	220-240 V
Frequenz: .....	50 Hz
Länge Netzkabel: .....	230.0 cm
Anzahl Verdichter: .....	1
Anzahl unabhängiger Kühlkreisläufe: .....	2
Innenlüfter: .....	Nein
Scharniere wechselbar: .....	Ja
Anzahl verstellbarer Ablagen-Kühlteil (Stck): .....	5
Flaschenregale: .....	Nein
EAN-Nummer: .....	4242005098071
Marke: .....	Bosch
Internationale Bestellbezeichnung: .....	KIF82PF30
Produktkategorie: .....	Kühlschrank
Frostfree System: .....	Nein
Gerätetyp: .....	Vollintegrierbar
Integriertes Zubehör: .....	3 x Eierablage, 1 x Eisdwrfelschale, 1 x Flaschenkamm in Türabsteller



## **Serie 8, Einbau-Kühlschrank mit Gefrierfach, 177.5 x 56 cm, Flachscharnier KIF82PF30**

**Der Einbau Kühlschrank mit VitaFresh pro:  
dank 0°C-Technik und optimaler  
Feuchtigkeit bleiben Lebensmittel bis zu 3  
Mal länger vitaminreich und frisch**

### **Leistung und Verbrauch**

- Energie-Effizienz-Klasse: A++
- Nutzinhalt gesamt: 269 l
- Geräuschwert: 37 dB(A) re 1 pW

### **Design**

- LED Beleuchtung

### **Komfort und Sicherheit**

- Elektronische Temperaturregelung, exakt ablesbar
- Abtau-Automatik im Kühlteil
- Getrennte Temperaturregelung für Kühl- und Gefrierraum
- Super Kühlen: automatische Deaktivierung
- Warnsignal Tür offen: akustisch

### **Kühlteil**

- Kühlraum: 254 l Nutzinhalt
- 6 Abstellflächen aus Sicherheitsglas, davon 1 x VarioShelf teilbar und unterschiebbar, 1 x EasyAccess shelf, ausziehbar
- 5 Türabsteller, davon 1 Butter-/Käsefach

### **Frischhaltesystem**

- Nutzinhalt nahe 0° C: 83 l
- 1 VitaFresh pro 0°C Schublade mit Feuchtigkeitsregulierung - hält Obst und Gemüse vitaminreich und bis zu 3x länger frisch

### **Gefriereteil**

- \*\*\*\*-Gefrierraum: 15 l Nutzinhalt
- Gefriervermögen: 2.5 kg in 24 Std.
- 1 Gefrierfach mit Klappe

### **Zubehör**

- 3 x Eierablage, 1 x Eiswürfelschale, 1 x Flaschenkamm in Türabsteller

### **Technische Informationen**

- Easy Installation
- Integrierbar Flachscharnier, Türschliesshilfe
- Türanschlag rechts, wechselbar
- Gerätemasse ( H x B x T): 177.2 cm x 55.8 cm x 54.5 cm
- Nischenmasse (H x B x T): 177.5 cm x 56.0 cm x 55.0 cm
- Klimaklasse: SN-ST

### **SONDERZUBEHÖR**

- \*Auf Basis der Ergebnisse der Normprüfung über 24 Std. Tatsächlicher Verbrauch abhängig von Nutzung/Standort des Geräts.

**Serie 8, Einbau-Kühlschrank mit  
Gefrierfach, 177.5 x 56 cm,  
Flachscharnier  
KIF82PF30**

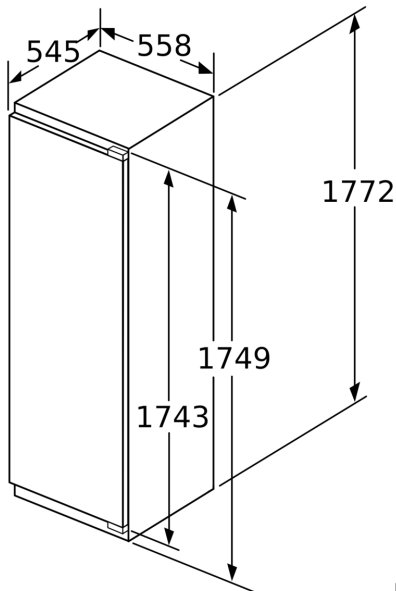

Masse in mm

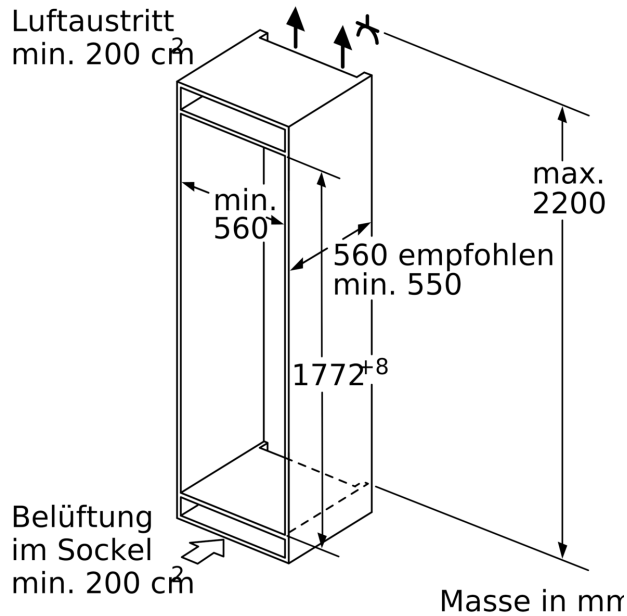

Masse in mm

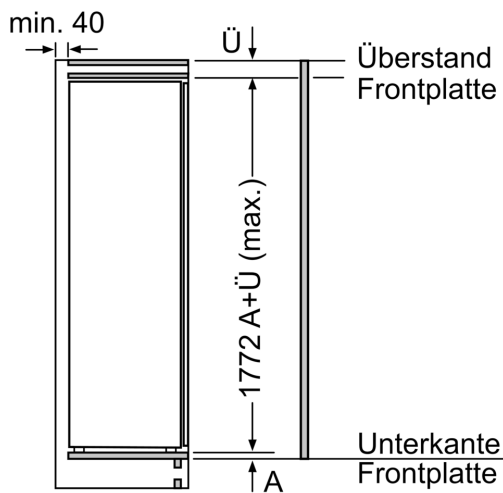

Masse in mm

Maximal zulässiges Gewicht der Möbelfronten

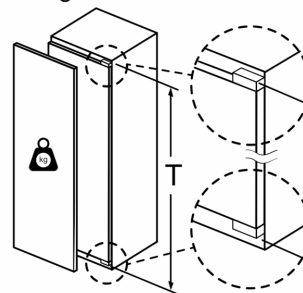

Montierte Möbeltüren, die das zulässige Gewicht überschreiten, können zu Beschädigungen und zu Funktionsbeeinträchtigung am Scharnier führen.

T: Gerätetürhöhe inklusive	ungedämpftes Scharnier	gedämpftes Scharnier
Scharniere in mm:	Tür in kg:	Tür in kg:
1500-1750	22	22

Masse in mm  
Empfehlung Spaltmasse für Flachscharnier

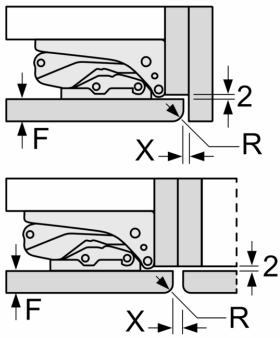

F	R	X
16-19	0-3	2,5
20	0-1	3
	2-3	2,5
21	0-1	3
	2-3	2,5
22	0	4
	1	3,5
	2-3	3

Die in der Tabelle empfohlenen Spaltmasse sind einzuhalten, um eine kollisionsfreie Öffnung der Gerätetüre zu gewährleisten und Beschädigungen am Küchenmöbel zu vermeiden.