

**Serie | 8, Tischlüfter, Klarglas schwarz bedruckt  
DIV016G50**



**A<sup>+</sup>**

**Das Domino-Abzugsmodul sorgt für einen freien Blick in die Küche und auf das Kochfeld.**

- **EcoSilence Drive:** Hocheffizienter Motor, der am Strom spart aber nicht an der Leistung.
- **Intensivstufe:** beseitigt starke Kochgerüche besonders schnell und effektiv.
- **Metallfettfilter:** erforderlich, um Fett und andere Feststoffe aus der eingesaugten Luft zu filtern.
- TouchControl

**Technische Daten**

Approbationszertifikate :	CE
Länge Netzkabel (cm) :	130
Nischenmaße (H x B x T) (mm) :	900-1050mm x 545.0mm x 500mm
Nettogewicht (kg) :	13.770
Steuerung :	elektronisch
Max. Gebläseleistung-Abluftbetrieb (m <sup>3</sup> /h) :	540
Gebläseleistung bei Intensivstufe-Umluftbetrieb :	480.0
Gebläseleistung bei Intensivstufe-Abluftbetrieb (m <sup>3</sup> /h) :	600
Schallleistung (dB(A) re 1 pW) :	67
Durchmesser des Abluftstutzens (mm) :	150
Material des Fettfilters :	Edelstahl waschbar
EAN-Nummer :	4242002947990
Anschlusswert (W) :	145
Absicherung (A) :	16
Spannung (V) :	220-240
Frequenz (Hz) :	50
Steckerart :	Schuko-/Gardy.m.Erdung
Art der Installation :	Integrierbar



**Sonderzubehör**

- DSZ5400 : Umluftmodul
- DSZ5410 : Gas Deflektor



## **Serie | 8, Tischlüfter, Klarglas schwarz bedruckt DIV016G50**

**Das Domino-Abzugsmodul sorgt für einen  
freien Blick in die Küche und auf das  
Kochfeld.**

---

### **Betriebsart und Leistung**

- Wahlweise Abluft- oder Umluftbetrieb
- Für den Umluftbetrieb wird ein Umluftmodul (Sonderzubehör) benötigt
- Energiesparender Betrieb durch effiziente BLDC-Technologie

### **Bedienung**

- Elektronische Steuerung über TouchSelect Bedienung mit Digitalanzeige
- 3 Leistungsstufen und 1 Intensivstufe

### **Komfort**

- Intensivstufe mit automatischer Rückstellung
- Automatischer Gebläsenachlauf 15 min.
- Sättigungsanzeige für Metall- und Aktivkohlefilter
- Metallfettfilter, spülmaschinengeeignet

### **Technische Informationen**

- Edelstahl

### **Umwelt und Sicherheit**

- Energie-Effizienzklasse: A+\*
- Durchschnittlicher Energieverbrauch: 37.4 kWh/Jahr\*
- Lüfter-Effizienzklasse: A\*
- Fettfilter-Effizienzklasse: C\*
- Geräusch min./max. Normalstufe: 62/67 dB\*

### **Technische Informationen**

- Zur Montage im Unterschrank / Sockel

**Serie | 8, Tischlüfter, Klarglas schwarz bedruckt  
DIV016G50**

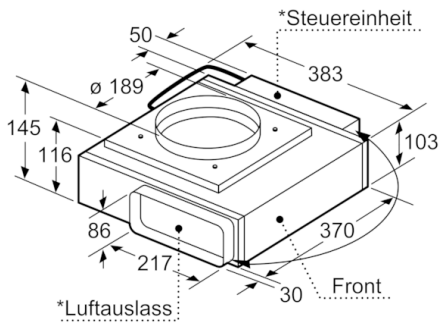

\* Luftauslass und Steuereinheit sind gegeneinander austauschbar  
Steuereinheit kann bei Bedarf an der Möbelwand befestigt werden

Masse in mm

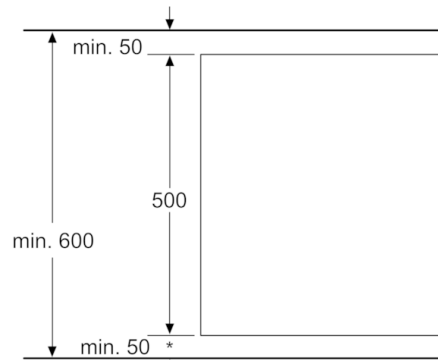

\* Bei 600 mm Arbeitsplattentiefe: 50 mm (Gesamtgerätetiefe beachten)

Masse in mm

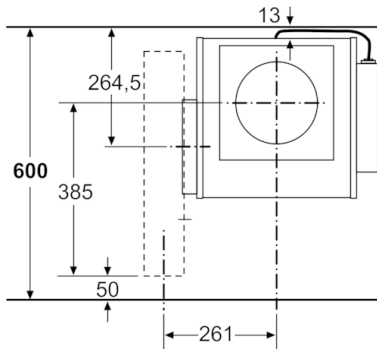

Masse in mm

Ansicht Steuereinheit

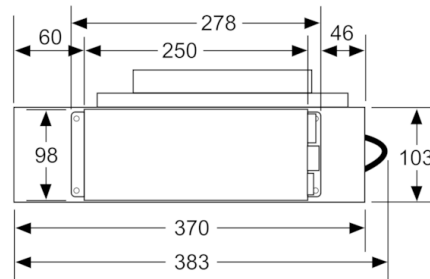

Masse in mm

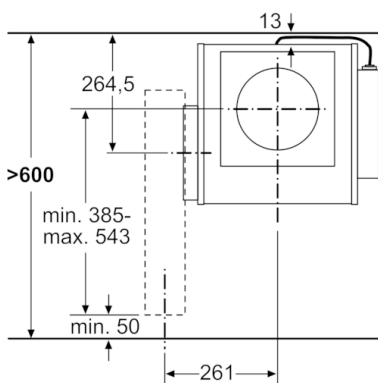

Masse in mm

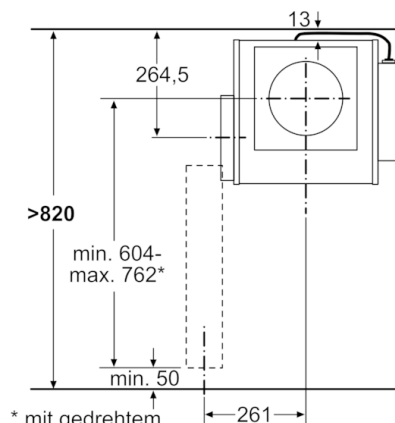

\* mit gedrehtem Übergangsstück

Masse in mm

# Serie | 8, Tischlüfter, Klarglas schwarz bedruckt DIV016G50

Kombination 2x Lüftungselemente 3x Dominos 30 cm

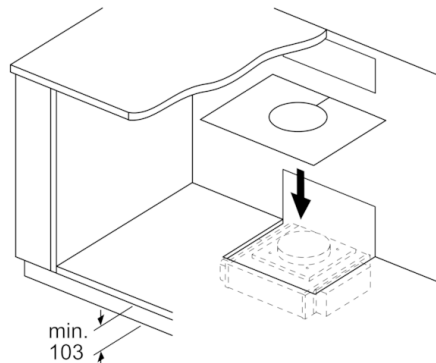
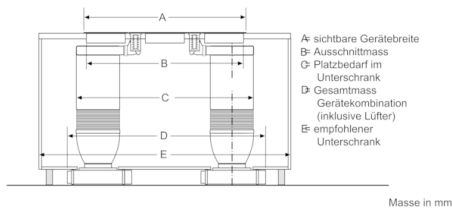

Abhängig von der Sockelhöhe und Position des Lüfters ist ein entsprechender Ausschnitt im Möbelboden erforderlich.

Masse in mm

Ansicht Luftauslass

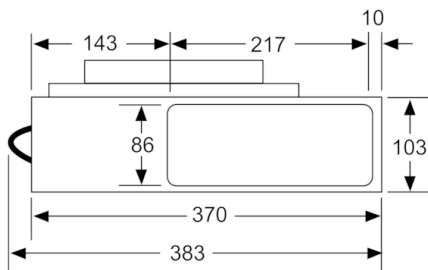

Masse in mm

Ausschnitt in Rückwand

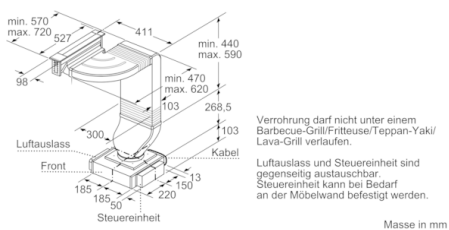
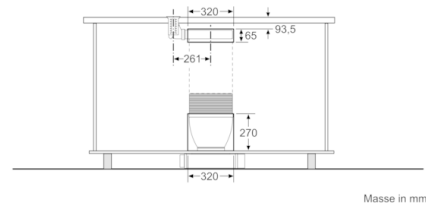

Kombination 2x Lüftungselemente 3x Dominos 30 cm

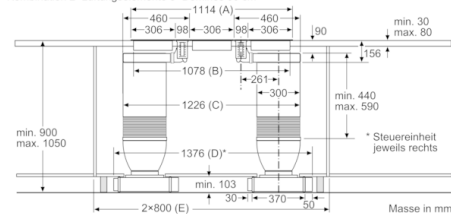

# Serie | 8, Tischlüfter, Klarglas schwarz bedruckt DIV016G50

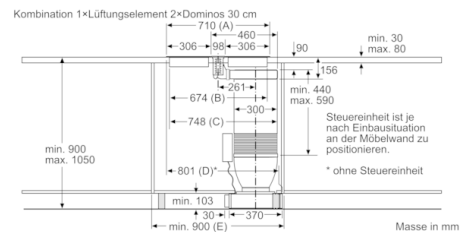
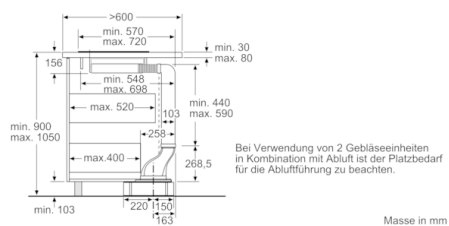
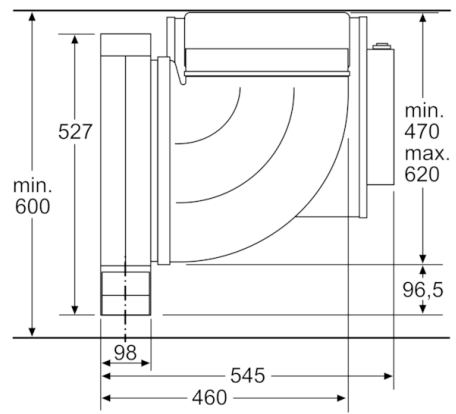
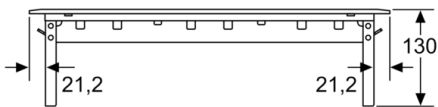
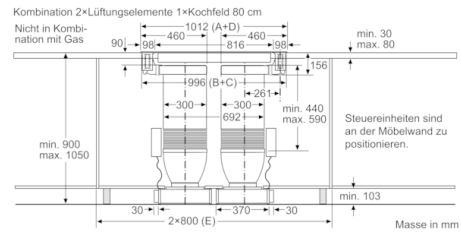
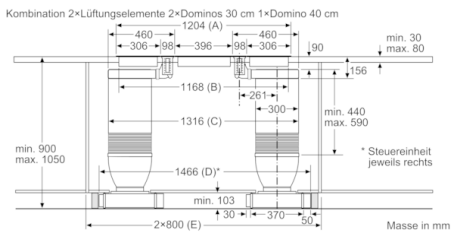

# Serie | 8, Tischlüfter, Klarglas schwarz bedruckt DIV016G50

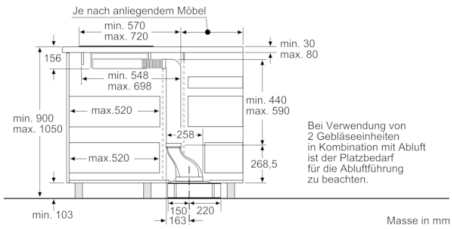
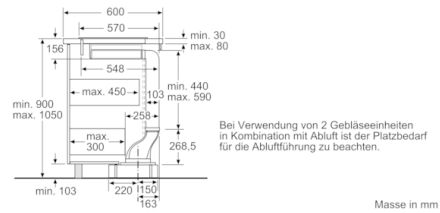
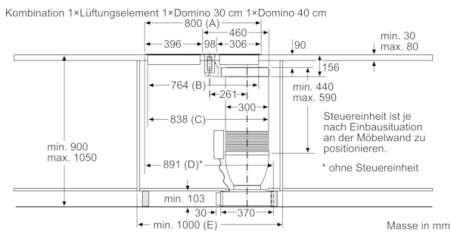

Kombinationsmöglichkeiten mit entsprechenden Geräte- und Ausschnittsmassen  
Breitentyp: (cm) 10 | 30 | 40 | 80  
Gerätebreite: (mm) 98 | 306 | 396 | 816

Lüftungselement / Verrohrungsrichtung / Ventilationsleistung		Kochfeld/ Domino						
		A	B	C	D	E		
1x10	links oder rechts	2x30	710	674	748	max. 851*	min. 900	
	links oder rechts	1x30, 1x40**	800	764	838	max. 941*	min. 1000	
2x10	1.							
	2.							
2x10	links	rechts	3x30	1114	1078	1226	max. 1396*	2x800
	rechts	links	2x30, 1x40**	1204	1168	1316	max. 1486*	2x800
2x10	rechts	links	1x80***	1012	996	996	1012	1200

\* Mass kann sich verringern, wenn Steuereinheit versetzt wird.  
\*\* Verrohrung darf nicht unter einem Barbecue-Grill/Fritteuse/Teppan-Yaki/Lava-Grill verlaufen.  
\*\*\* Steuereinheiten müssen an der Möbelwand positioniert werden.

Masse in mm

