

**Serie 6, Lüfterbaustein, 52 cm,
Edelstahl
DHL575C**



**Der Lüfterbaustein: bietet Ihnen
Gestaltungsfreiraum - für die Montage an
der Wand oder über einer Kochinsel.**

- **Intensivstufe:** beseitigt starke Kochgerüche besonders schnell und effektiv.
- **Metallfettfilter:** erforderlich, um Fett und andere Feststoffe aus der eingesaugten Luft zu filtern.

Technische Daten

Bauart: Lüfterbaustein/Zwischen-/Unterbaubauhaube
 Länge Netzkabel: 150.0 cm
 Min. Nischenmaße für Installation (H x B x T): .. 418mm x 496.0mm x 264mm mm
 Mindestabstand zur Kochstelle Elektro: 500 mm
 Mindestabstand zur Kochstelle Gas: 650 mm
 Nettogewicht: 7.9 kg
 Steuerung: elektronisch
 Lüfterleistung bei höchster Normalstufe Abluft: 560 m³/h
 Gebläseleistung bei Intensivstufe-Umluftbetrieb: 581 m³/h
 Lüfterleistung bei höchster Normalstufe Umluft: 533 m³/h
 Gebläseleistung bei Intensivstufe-Abluftbetrieb: 615 m³/h
 Max. Luftmenge: 560 m³/h
 Anzahl der Lampen (Stck): 2
 Schalleistung: 67 dB(A) re 1 pW
 Durchmesser des Abluftstutzens: 150 / 120 mm
 Material des Fettfilters: Aluminium waschbar
 EAN-Nummer: 4242002824345
 Anschlusswert: 252 W
 Absicherung: 3 A
 Spannung: 220-240 V
 Frequenz: 50 Hz
 Steckerart: Schuko-/Gardy.m.Erdung
 Gerätetyp: Eingebaut

Sonderzubehör

DHZ5316	Standard Geruchsfilter (Ersatzbedarf)
DHZ5605	Standard Umluftset
DWZ0IT0P0	Long Life Geruchsfilter (Ersatzbedarf)
DWZ1IT1D1	Long Life Umluftset extern
DWZ1IX1B6	Clean Air Plus Geruchsfilter (Ersatz)
DWZ1IX1C6	Clean Air Plus Umluftset extern



Serie 6, Lüfterbaustein, 52 cm, Edelstahl DHL575C

Der Lüfterbaustein: bietet Ihnen Gestaltungsfreiraum - für die Montage an der Wand oder über einer Kochinsel.

Betriebsart und Leistung

- Wahlweise Abluft- oder Umluftbetrieb
- Für Umluftbetrieb wird ein Starterset oder Clean Air-Umluftmodul (Sonderzubehör) benötigt
- Lüfterleistung bei Abluftbetrieb nach EN 61591:
- max. Normalstufe 560 m³/h, Intensivstufe 615 m³/h
- Doppelflutiges Hochleistungsgebläse

Komfort

- Intensivstufe mit automatischer Rückstellung
- Metallfettfilter, spülmaschinengeeignet

Bedienung

- Elektronische Steuerung
- Kurzhubtasten mit LED-Anzeige
- 3 Leistungsstufen und 1 Intensivstufe

Design

- Randabsaugung
- Filterabdeckung aus Edelstahl, Metallfettfilter
- Arbeitsplatzbeleuchtung mit 2 Stck x LED Spot 1W
- Beleuchtungsstärke: 244 lux
- Farbtemperatur: 4000 K

Umwelt und Sicherheit

- Energie-Effizienzklasse: C*
- Durchschnittlicher Energieverbrauch: 90.2 kWh/Jahr*
- Lüfter-Effizienzklasse: C*
- Beleuchtungs-Effizienzklasse: A*
- Fettfilter-Effizienzklasse: D*
- Geräusch min./max. Normalstufe: 50/67 dB*

Technische Informationen

- Einbaumasse (HxBxT): 418 x 496 x 264 mm
- Mit Rückstauklappe
- Abluftstutzen Ø 150 mm, 120 mm

*Gemäss EU-Regulierung Nr. 65/2014

**Serie 6, Lüfterbaustein, 52 cm,
Edelstahl
DHL575C**

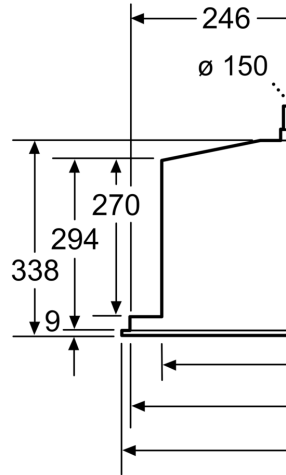
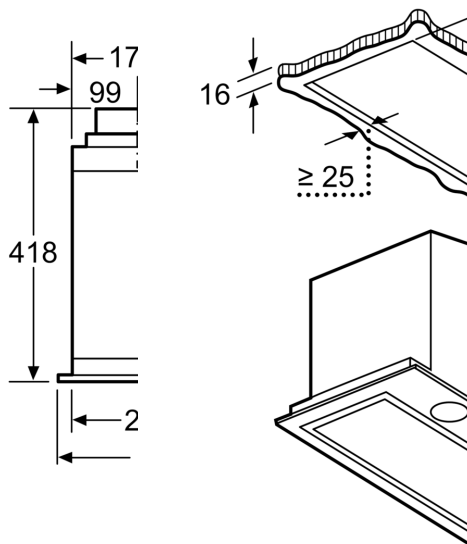

Maße in mm

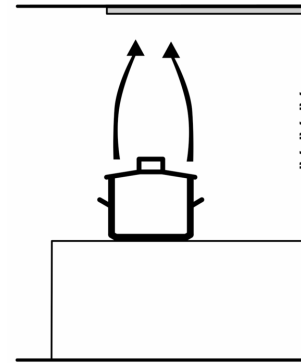

- A: Elektro
- B: Gas – ab Oberkant
- C: Elektro – für Austra