

**Serie 4, Induktionskochfeld, 60 cm,  
herdgesteuert, Schwarz, Mit Rahmen  
(Comfort Profil) aufliegend  
NWP645CB2E**

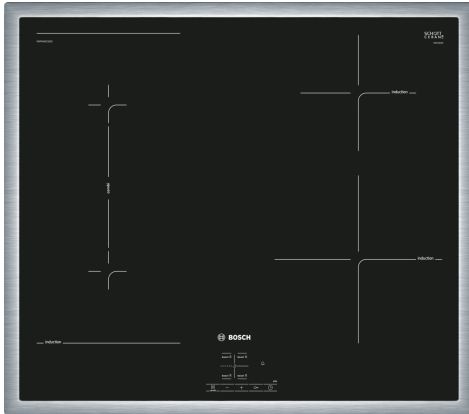

- **CombiZone:** mehr Flexibilität durch Verbindung von 2 Kochzonen für das Kochen z.B. in einem Bräter.
- **PowerBoost:** bis zu 50 % mehr Power für schnelleres Erhitzen Ihres Induktionskochfeldes.
- **Induktion:** schnelles, punktgenaues Kochen, leichte Reinigung und geringer Energieverbrauch.

**Technische Daten**

Gerätetyp: .....Kochfeld Glaskeramik  
 Bauform: ..... Einbau  
 Energiequelle: ..... Elektrisch  
 Anzahl der Kochzonen: .....4  
 Min. Nischenmaße für Installation (H x B x T): .....55 x 560-560 x 490-500 mm  
 Gerätebreite: .....583 mm  
 Abmessungen des Gerätes: .....55 x 583 x 513 mm  
 Abmessungen des verpackten Gerätes: ..... 126 x 753 x 603 mm  
 Nettogewicht: ..... 10.3 kg  
 Bruttogewicht: .....12.4 kg  
 Restwärmanzeige: ..... Getrennt  
 Lage der Steuerung: .....Vorne  
 Art der Steuerung: ..... mit Einbaubacköfen/-herden kombiniert  
 Hauptoberflächenmaterial: ..... Glaskeramik  
 Oberflächenfarbe: ..... Schwarz, Edelstahl  
 Rahmenfarbe: ..... Edelstahl  
 Länge Anschlusskabel: ..... 86.0 cm  
 EAN-Nummer: ..... 4242002870236  
 Spannung: ..... 220-240 V  
 Frequenz: ..... 50; 60 Hz

**Sonderzubehör**

- HEZ390090 Wok-Set 3-teilig  
 HEZ9SE030 3-er Set best aus 2 Töpfen + 1 Pfanne





## **Serie 4, Induktionskochfeld, 60 cm, herdgesteuert, Schwarz, Mit Rahmen (Comfort Profil) aufliegend NWP645CB2E**

---

### **Design:**

- umlaufender Rahmen

### **Komfort**

- Polyvalenz Touch
- Timer mit Abschaltfunktion je Kochzone
- Kurzzeitwecker
- Topferkennung
- Sicherheitsabschaltung Kindersicherung
- TopControl-Digitalanzeige

### **Schnelligkeit:**

- PowerBoost-Funktion für alle Kochzonen

### **Leistung und Größe:**

- 4 Induktions-Kochzonen mit Topferkennung
- 17 Leistungsstufen

### **Umwelt und Sicherheit:**

- 2 stufige Restwärmeanzeige je Kochzone

### **Maße**

- Anschlusswert: 4.6 kW
- Einbaumaße: (H/B/T) 55 mm x 560 mm x 490 mm
- Gerätemaße: (B/T) 583 mm x 513 mm

**Serie 4, Induktionskochfeld, 60 cm,  
herdgesteuert, Schwarz, Mit Rahmen  
(Comfort Profil) aufliegend  
NWP645CB2E**

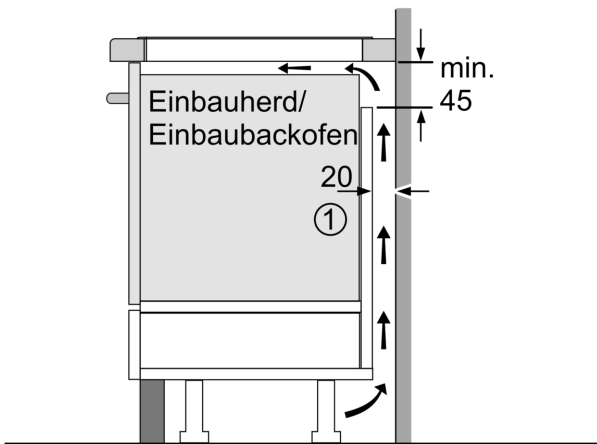

① Lüftungsspalt muß vorgesehen werden.

Maße in mm

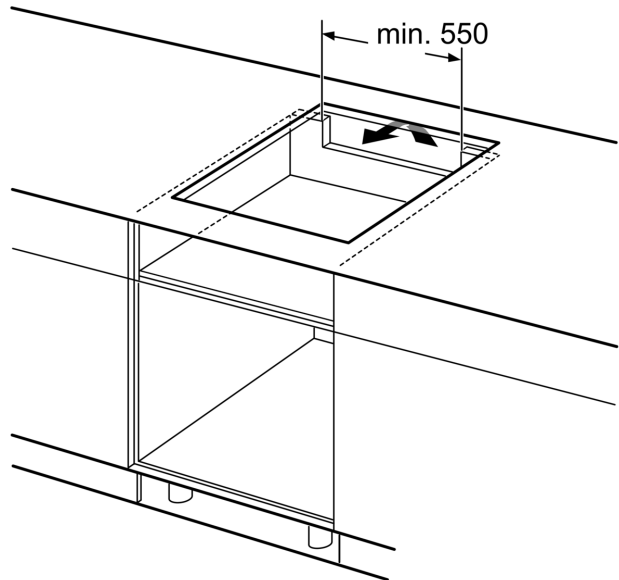

Maße in mm

Maße in mm

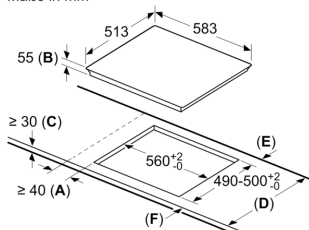

A: Mindestabstand vom Kochplattenausschnitt zur Wand.

B: Einbautiefe

C: Der Abstand zwischen der Oberfläche der Arbeitsplatte und der Oberseite der Backofenfront muss 30 mm betragen. Siehe Platzbedarf für den Backofen.

Die Arbeitsplatte, in welche die Kochplatte eingebaut wird, muss Lasten von ca. 60 kg standhalten, ggf. muss ein geeigneter Unterbau verwendet werden.

D	E	F
585-600	50	≥ 35
> 600	≥ 50	≥ 50