

Serie 2, Einbau-Mikrowelle, Weiß HMT75M521



- **Versenkknebel:** für eine leichte Reinigung der Bedienoberfläche.

Technische Daten

Zusatzfunktionen:Nur Mikrowelle
 Steuerung: elektronisch
 Abmessungen des Gerätes: 364 x 453 x 320 mm
 Abmessungen des Garraumes: 194.0 x 290 x 285.0 mm
 Länge Anschlusskabel: 130.0 cm
 Nettogewicht: 14.1 kg
 Bruttogewicht: 16.3 kg
 EAN-Nummer: 4242002490953
 Max. Mikrowellenleistung: 800 W
 Anschlusswert: 1270 W
 Absicherung: 10 A
 Spannung: 230 V
 Frequenz: 50 Hz
 Steckerart: Schuko-/Gardy.m.Erdung



Sonderzubehör

HEZG9AS00S Adapter

Serie 2, Einbau-Mikrowelle, Weiß
HMT75M521

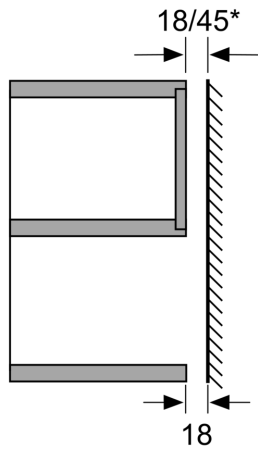

* = Wert für Geräte mit Grill

Maße in mm

Maße in mm
 Einbau im Oberschrank
 Mikrowellengeräte
 Einbau-Rahmen
 Überstand

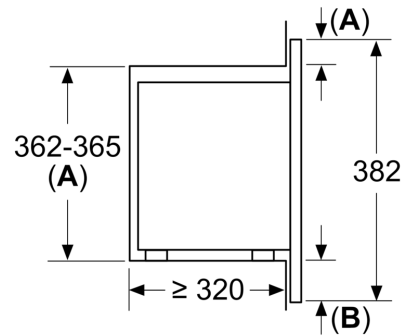

A: Überstand oben:
 Nische 362: 6 mm
 Nische 365: 3 mm
B: Überstand unten: 14 mm

Maße in mm

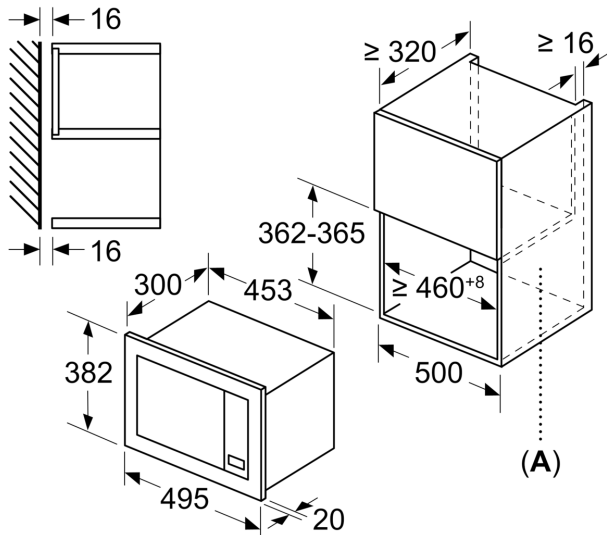

A: Rückwand offen