

Serie 2, Fuldt integrerbar opvaskemaskine, 60 cm SMV2ITX16E



Smart opvaskemaskine med lydreduktion når som helst via Home Connect appen.

- **ExtraDry:** Ekstra grundig tørring af service, som er vanskelig at tørre, f.eks. plastik.
- **Home Connect:** Betjen dine hvidevarer enkelt og trådløst fra mobilen eller tabletten, fra stuen eller hvor end du befinder dig.
- **Opvaskemaskinen holder dig underrettet.**
- **Favoritfunktion:** din personlige funktion kan vælges ved blot et enkelt tryk.
- **InfoLight:** et rødt lyspunkt på gulvet indikerer at maskinen er i gang.

Energiklasse:	E
Energiforbrug for 100 opvask på Eco-programmet:	92 kWh
Maksimalt antal kuverter:	12
Vandforbrug for eco-programmet i liter pr. cyklus:	10.5 l
Programmets varighed:	4:30 h
Lydniveau, dB:	50 dB(A) re 1pW
Luftbåren akustisk støjemissionsklasse:	C
Installation:	Integreret
Højde på aftagelig topplade:	0 mm
Produktmål:	815 x 598 x 550 mm
Nichemål ved indbygning (H x B x D):	815-875 x 600 x 550 mm
Dybde med åben dør 90 grader:	1150 mm
Regulerbare ben:	Ja - alt forfra
Maksimal regulering af stilleben:	60 mm
Justerbar sokkel:	Både vandret og lodret
Nettovægt:	30.6 kg
Bruttovægt:	32.8 kg
Effekt:	2400 W
Strømstyrke:	10 A
Elementspænding:	220-240 V
Frekvens:	50; 60 Hz
Længde på elledning:	175.0 cm
Stiktype:	Schukostik med jord
Tilgangsslange, længde:	165 cm
Længde afløbsslange:	190 cm
EAN-kode:	4242005206094
Type af installation:	Fuldt integrerbar

SGZ0BI02	Sidelister i stål, 81,5 cm
SGZ0IC00 :	
SGZ1010	AquaStop-forlænger 2m, t/opvaskemaskine
SGZ8BI00	Forings- og fastgøringsæt
SMZ1051EU :	
SMZ2014	Glasindsats t/opvaskemaskiner
SMZ2056	Front t/fuldtintegrerbare opvask.
SMZ5000	Tilbehør opvaskemaskine
SMZ5003	Tilbehør opvaskemaskine
SMZ5300	GlasSecure holder til 4 vinglas



Serie 2, Fuldt integrerbar opvaskemaskine, 60 cm SMV2ITX16E

Smart opvaskemaskine med lydreduktion når som helst via Home Connect appen.

Forbrug og ydelse

- Energieffektivitetsklasse¹: E
- Energi² / Vand³: 92 kWh / 10.5 liter
- Kapacitet: 12 standardkuverter
- Lydniveau: 50 dB(A) re 1 pW

Programmer og specialfunktioner

- 5 programmer: Eco 50 °C, Auto 45-65 °C, Intensiv 70 °C, Lyn 65 °C, Favorit
- 4 tillægsfunktioner: Home Connect, ExtraDry, HalfLoad, SpoD VarioSpeed
- Indbygget Home Connect til trådløs betjening via Home Connect appen på din smartphone eller tablet
- Forskyl: kan konfigureres i "Favorit"-tasten.
- Machine Care
- Silence on demand (via app)
- Forskudt starttid: 3, 6 eller 9 timer

Design og komfort

- Standard kurve
- Bestikkurv i underkurv
- Letglidende lavfriktionshjul på underkurv
- Rack Stopper: små stop forhindrer afsporing af underkurven.
- InfoLight (rødt)
- DoseringsAssistent
- Auto All-in 1: automatisk tilpasning til type af opvaskemiddel
- Inderkar: Rustfrit stål/polinox

Teknik

- Sensorer: AquaSensor
- EcoSilence Drive: Energibesparende og stillegående motorteknologi
- Glasbeskyttelsesteknik
- Selvrensende filtersystem, 3-lags med bølget mikrofilter

Sikkerhed

- AquaStop
- Inkl. dampbeskyttelse

¹ Energieffektivitet på en skala fra A til G.

² Energiforbrug i kWh per 100 cyklus (i program Øko 50 °C)

³ Vandforbrug i liter per cyklus (i program Øko 50 °C)

**Serie 2, Fuldt integrerbar
opvaskemaskine, 60 cm
SMV2ITX16E**

Mål i mm



⌘ Stikdåse
() Værdier med forlængersæt

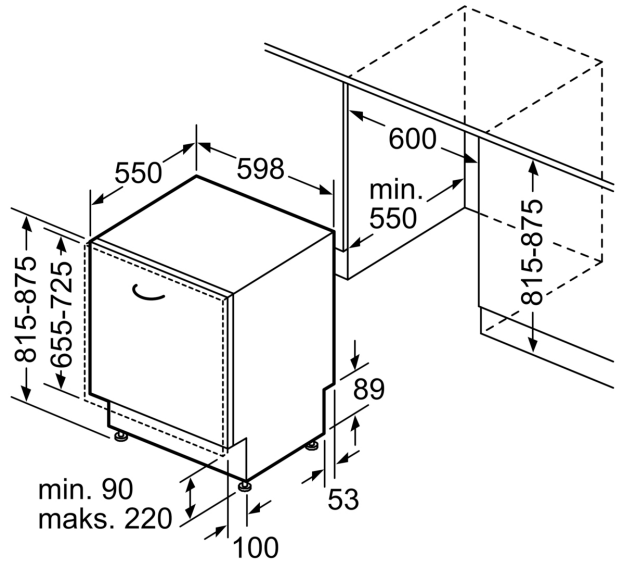

Mål i mm